

Comhead Headset Company GmbH  
Die Headset Spezialisten  
Bismarck-Charité-Str. 1 (2045) Hamburg | Tel. +49 40 3058622  
www.comhead.de

IMPACT D 10 Phone II  
IMPACT D 30 Phone  
Wireless headset system

EN Quick Guide NL Mini handleiding PL Skrócona instrukcja obsługi  
DE Kurzanleitung EL Γρήγορος οδηγός  
FR Guide express DA Kvikvejledning RU Краткое руководство  
IT Guida rapida SV Snabbguide TR Hızlı Kılavuz  
ES Guía rápida FI Pikaopas JA 簡易説明書

Model: D 10 HS, D 30 HS, SCDB11, SCDB12

Package contents | Lieferumfang | Contenu de la boîte | Contenuti della confezione | Contenido del embalaje | Conteúdo da embalagem |  
Inhoud verpakking | Περιεχόμενα συσκευασίας | Pakkens indhold | Innehåll | förpackningen | Pakkauksen sisältö | Zawartość opakowania |  
Содержимое упаковки | Kutunun içeriği | 內容

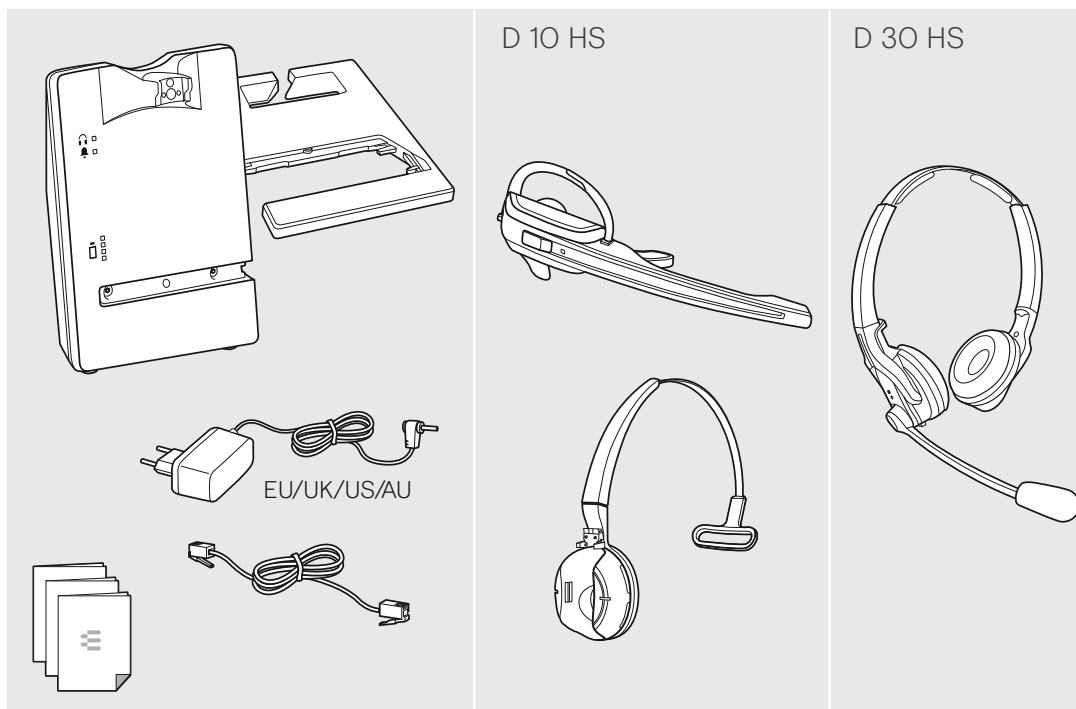

Setting up the base station | Basisstation aufbauen | Installer la station de base | Montaggio della stazione base | Montar la estación base | Montar a base | Het basisstation installeren | Εγκατάσταση του σταθμού βάσης | Opsætning af basestation | Konfigurering av basstationen | Tukiaseman asennus | Instalacja stacji bazowej | Настройка базовой станции | Baz istasyonunun kurulması | 設置

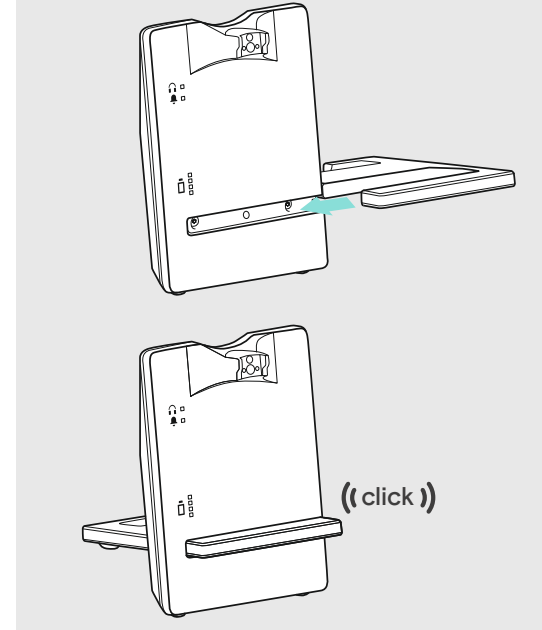

Charging the headset | Headset laden | Charger le micro-casque | Ricarica delle cuffie | Carga del auricular | Carregar o headset |  
De headset opladen | Φόρτιση των ακουστικών | Opladning af headsettet | Ladda headsettet | Headsetin lataaminen | Ładowanie słuchawek |  
Зарядка гарнитуры | Kulaklığın şarj etme | 充電

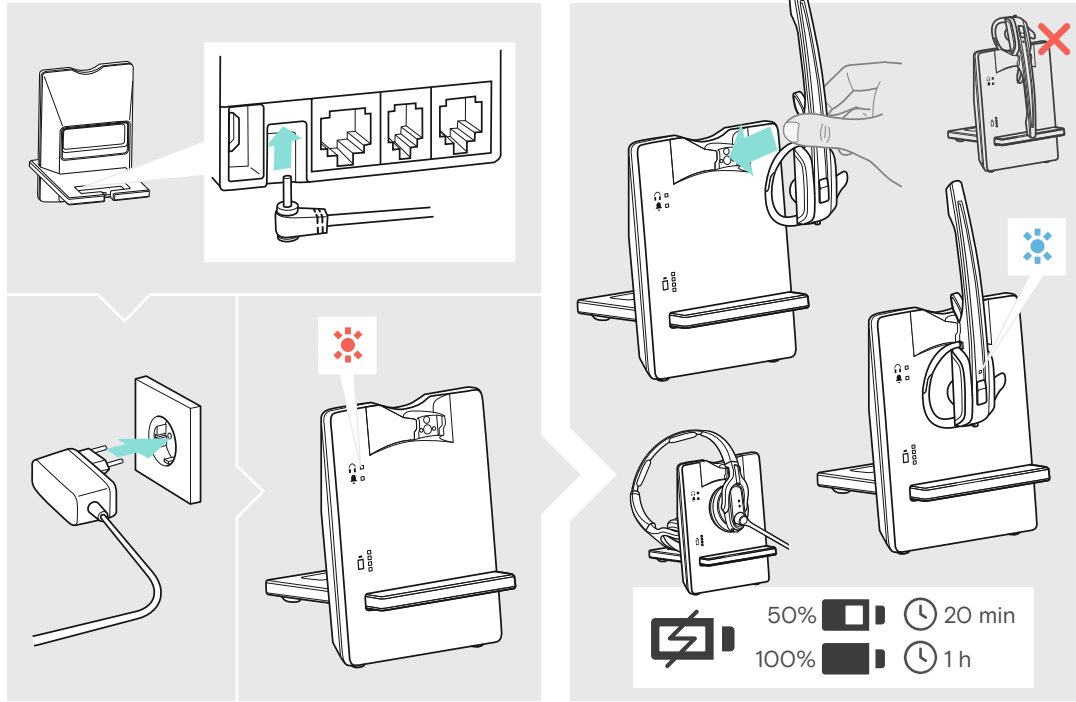

Connecting the base station to the fixed line telephone | Basisstation mit Festnetztelefon verbinden | Raccorder la station de base à un téléphone fixe | Collegamento della stazione base con il telefono di rete fissa |  
Conectar la estación base con el teléfono fijo | Conectar a base ao telefone de mesa | Het basisstation met het vaste telefoonnet verbinden |  
Σύνδεση του σταθμού βάσης στη σταθερή γραμμή τηλεφώνου |  
Forbindelse af basestation med fastnettelefon | Inkoppling av basenheten till fastnättelefon | Tukiaseman liittäminen lankapuhelimeen | Połączenie stacji bazowej z telefonem stacjonarnym | Подключение базовой станции к стационарному телефону | Baz istasyonunun sabit ağ telefonunabağlanması | 連接

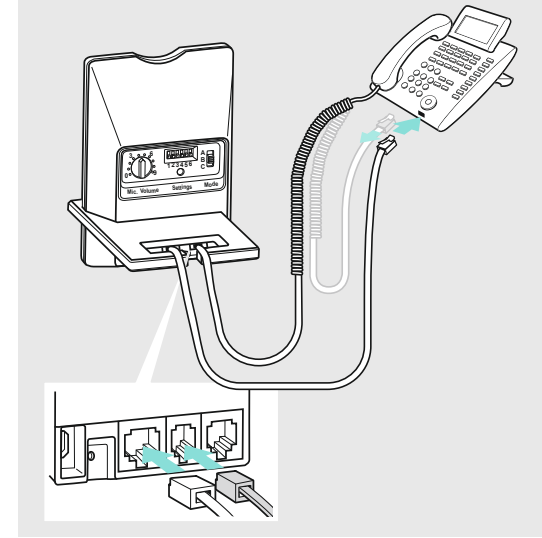

For Compatibility guide go to  
www.eposaudio.com/  
compatibility

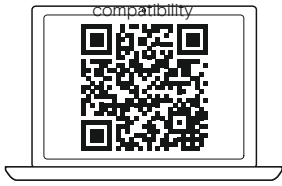

For Instruction manual go to  
www.eposaudio.com/support



DSEA A/S

Kongebakken 9, DK-2765 Smørum, Denmark  
www.eposaudio.com

Printed in China, Publ. 05/21, 770-00375/A01

Wearing the headset with the earhook | Headset mit Ohrbügel verwenden | Porter le micro-casque avec le contour d'oreille |  
Indossare le cuffie con il gancio auricolare | Cómo llevar el auricular con el gancho | Usar o headset com o gancho de ouvido |  
De headset dragen met de oorhaak | Τοποθέτηση ακουστικού με το άγκιστρο για το αυτί | Brug af headsettet med ørekrog |  
Bära headsetet med öronkroken | Korvasangallisen headsetin käyttäminen | Noszenie zestawu słuchawkowego z rozkiem |  
Ношение гарнитуры с заушной | Kulaklığın kulak kancası ile takma | 戴 | 戴 | 戴 | 戴

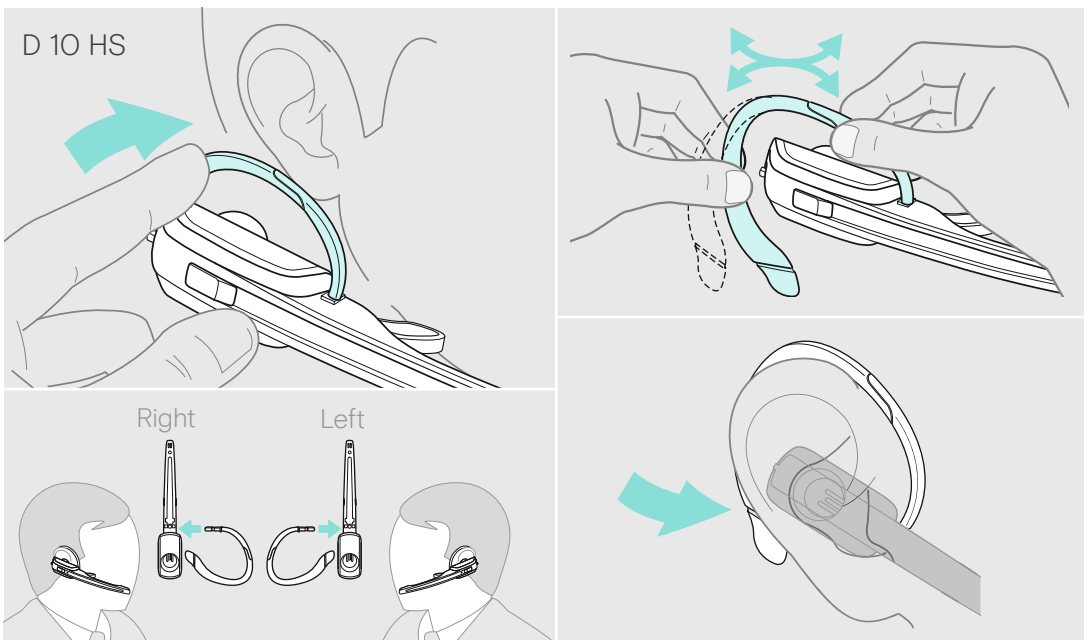

Wearing the headset with the headband | Headset mit Kopfbügel verwenden | Porter le micro-casque avec le serre-tête |  
Indossare le cuffie con l'archetto | Cómo llevar el auricular con la diadema | Usar o headset com a fita de cabeça |  
De headset dragen met de hoofdband | Τοποθέτηση ακουστικού με το στήριγμα κεφαλής | Brug af headsettet med hovedbøjle |  
Bära headsetet med huvudbågen | Pannallisen headsetin käyttäminen | Noszenie zestawu słuchawkowego z pałąkiem |  
Ношение гарнитуры с оголовьем | Kulaklığın taç bandı ile takma | 戴 | 戴 | 戴 | 戴

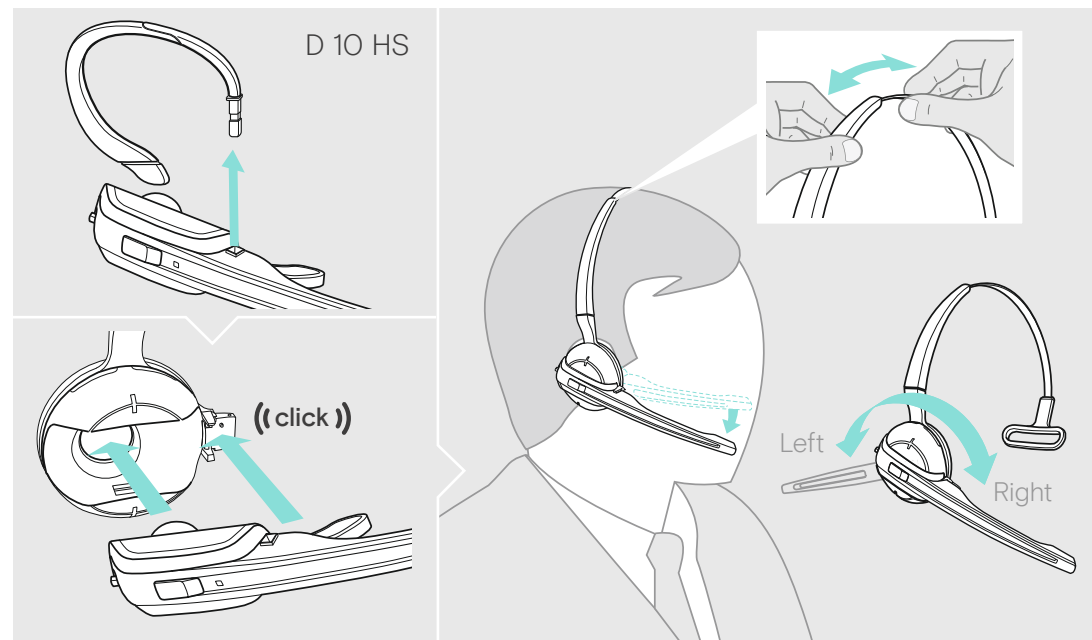

Adjusting and wearing the headset | Headset anpassen und tragen | Ajuster et porter le micro-casque | Regolazione e posizionamento delle cuffie |  
Cómo ajustar y llevar el auricular | Ajustar e usar o auscultador | De headset aanpassen en dragen | Προσαρμογή και εφαρμογή του ακουστικού | Sådan justeres og bæres headsettet | Justera och bära headsetet | Kuulokkeiden säätäminen ja käyttäminen |  
Dostosowanie i noszenie zestawów słuchawkowych | Настройка и ношение гарнитуры | Kulaklığın takılması ve ayarlanması | 調整 | 調整 | 調整 | 調整

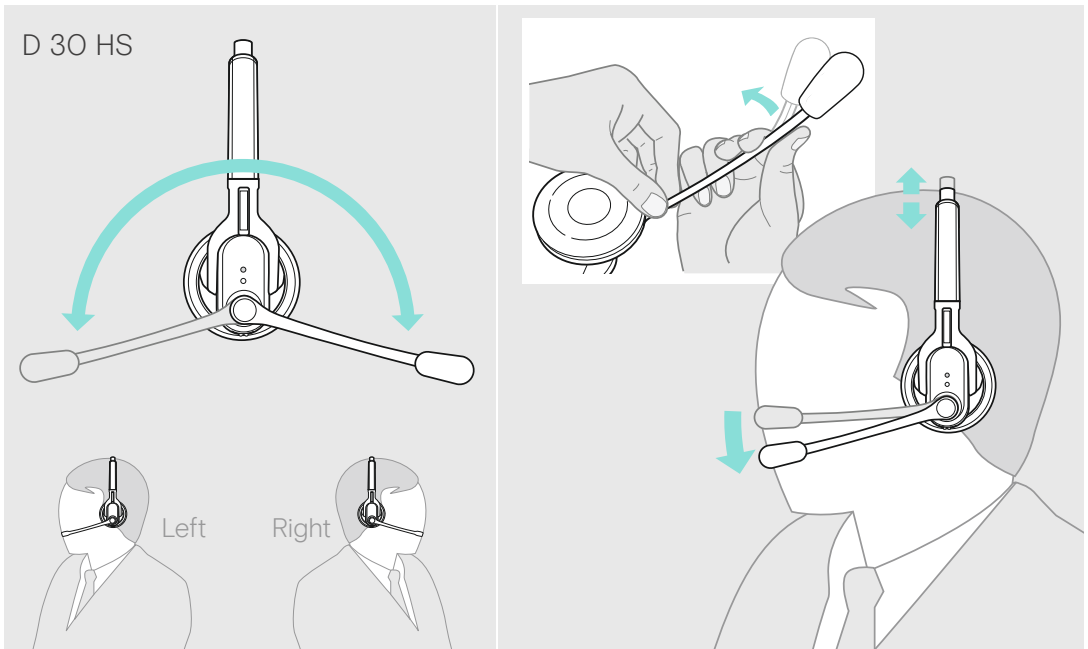

Using the headset | Headset verwenden | Utiliser le micro-casque | Utilizzo delle cuffie | Usar el auricular | Usar os auscultadores | De headset gebruiken |  
Χρήση του ακουστικού | Sådan bruges headsettet | Använda headsetet | Kuulokkeiden käyttö | Korzystanie z zestawu słuchawkowego |  
Использование гарнитуры | Kulaklığın setinin kullanılması | 戴 | 戴

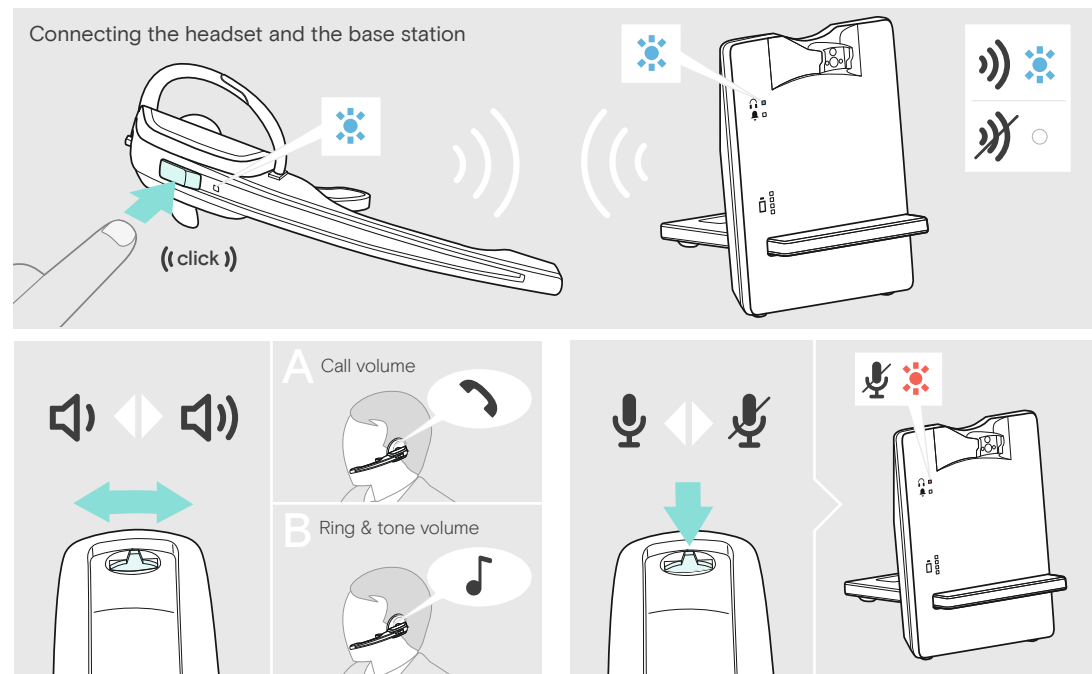

**Adjusting the dial tone** | Freizeichen einstellen | Régler le signal de tonalité | Regolazione del tono di composizione | Ajuste del tono de llamada | Ajustar o som de marcação | Kiestoon aanpassen | Ρύθμιση του ήχου κλήσης | Justering af ringetonen | Justera kopplingstonen | Soittoäänien säätäminen | Regulacja sygnału wybierania | Регулировка тонального сигнала готовности линии | Çevir sesini ayarlama | 音量調整

**Adjusting the microphone sensitivity** | Mikrofonempfindlichkeit einstellen | Régler la sensibilité du microphone | Regolazione della sensibilità del microfono | Ajuste de la sensibilidad del micrófono | Ajustar a sensibilidade do microfone | Gevoeligheid microfoon aanpassen | Ρύθμιση της ευαισθησίας του μικροφώνου | Justering af mikrofonens følsomhed | Justera mikrofon-känsligheten | Mikrofonin herkkyyden säätäminen | Regulacja wrażliwości mikrofonu | Регулировка чувствительности микрофона | Mikrofon hassasiyetini ayarlama | 音量調整

**Making calls via the headset** | Über das Headset telefonieren | Téléphoner avec le micro-casque | Telefonare con l'headset | Hacer llamadas con los auriculares | Fazer uma chamada telefónica através do fone de ouvido | Bellen met behulp van de headset | Πραγματοποίηση κλήσεων μέσω ακουστικών | Opkald med headset | Ringa med hjälp av headsetet | Puheluiden soittaminen kuulokkeiden avulla | Telefonowanie poprzez zestaw słuchawki | Выполнение звонка с использованием гарнитуры | Kulaklık vasıtası ile arama yapılması | إسحح

**Automatic link establishment** | Automatischer Verbindungsaufbau | Établissement de liaison automatique | Creazione automatica del collegamento | Establecimiento de conexión automática | Estabelecimento de ligação automática | Automatische koppeling | Αυτόματη δημιουργία σύνδεσης | Automatisk oprettelse af forbindelse | Automatisk länketablering | Automaattinen yhteyden muodostaminen | Automatyczne tworzenie połączenia | Автоматическое установление и поддержание радиосвязи | Otomatik bağlantı kurulumu | 自動連線

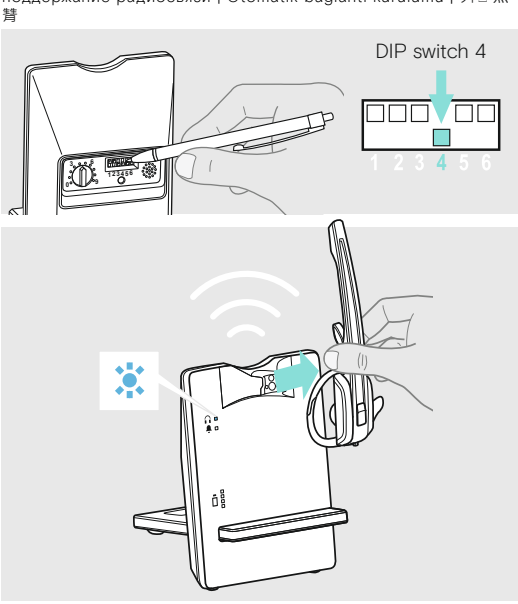
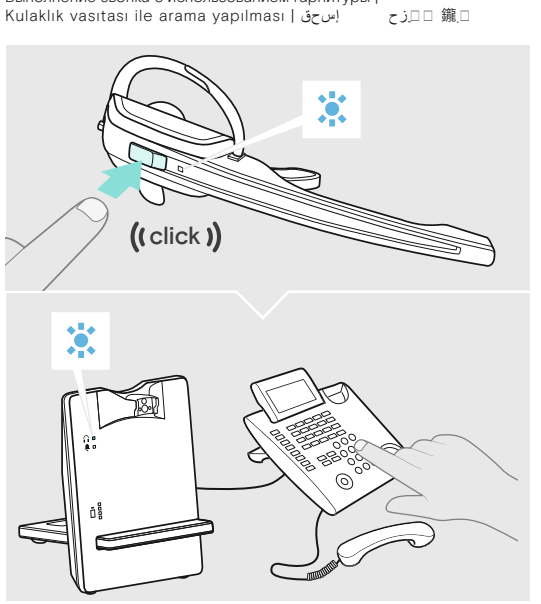
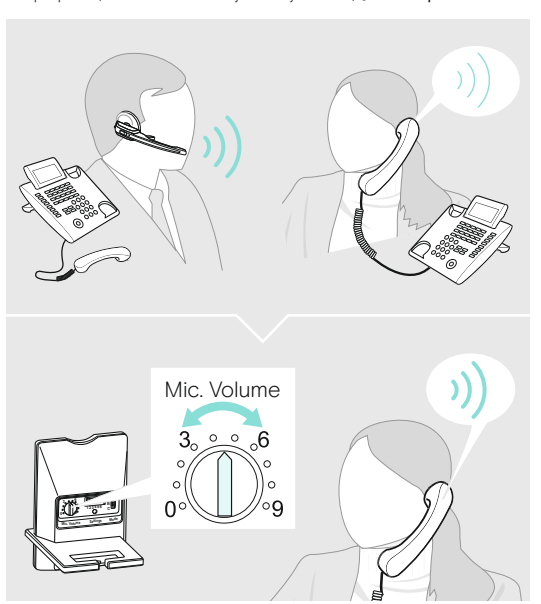
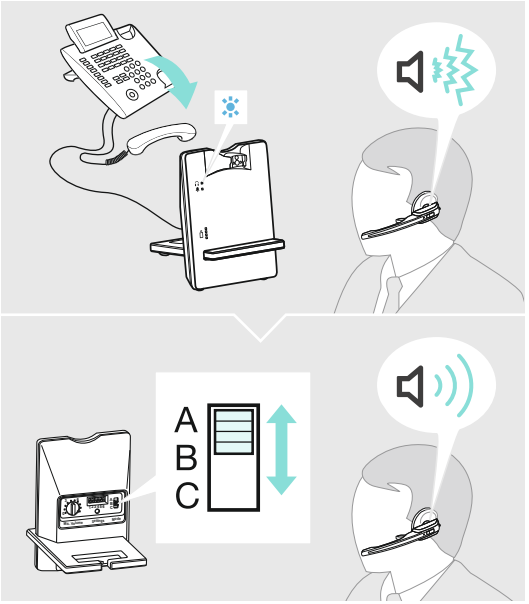

**Adjusting the headset system using the DIP switches** | Headset-System mit den DIP-Schaltern anpassen | Régler le micro-casque en utilisant le commutateur DIP | Regolazione del sistema delle cuffie utilizzando gli interruttori DIP | Ajuste del sistema de auricular utilizando los interruptores DIP | Ajustar o sistema do headset usando os interruptores DIP | Headsetsysteem aanpassen d.m.v. DIP-schakelaars | Ρύθμιση του συστήματος ακουστικών με τους διακόπτες DIP | Justering af headsetsystemet ved hjælp af DIP-kontakter | Justera headsetsystemet med hjälp av DIP-switchar | Headset-järjestelmän säätäminen DIP-kytkimillä | Regulacja systemu słuchawek za pomocą przełączników DIP | Настройка системы гарнитуры с помощью переключателей DIP | DIP anahtarları üzerinden kulaklık sistemini ayarlama | %\*1 ذ ارح إسحح

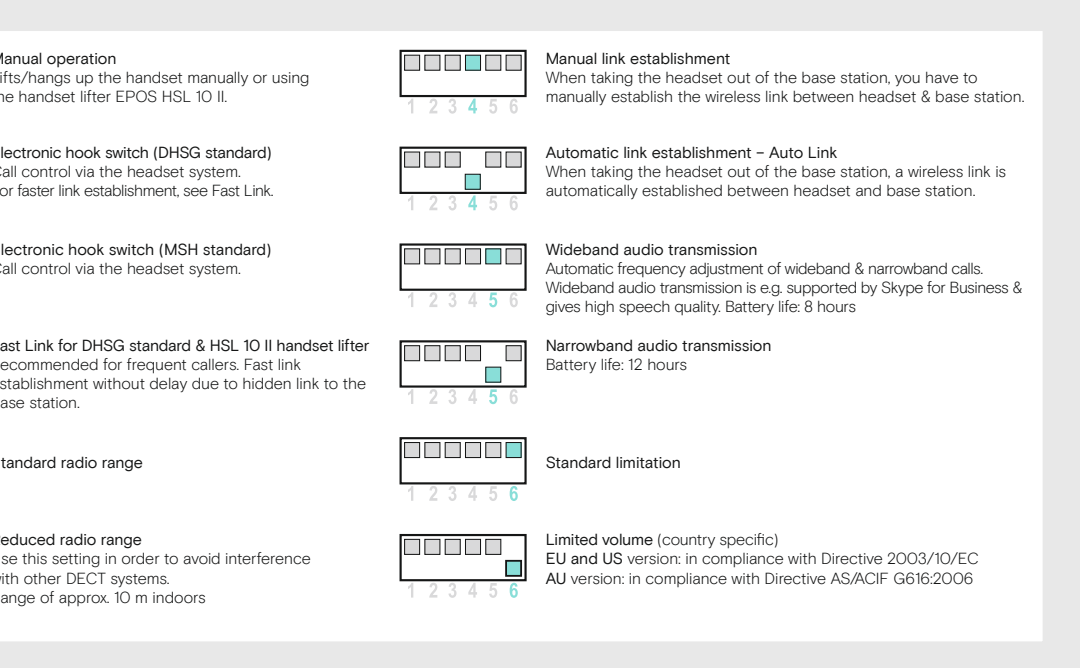
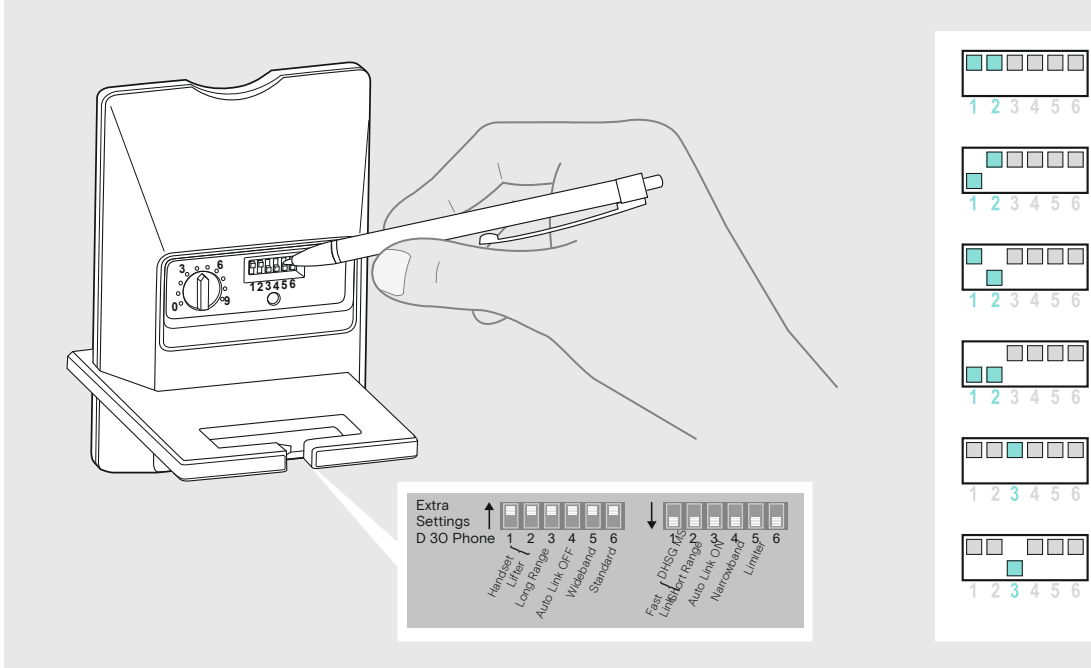

**Holding a conference call: Connecting the master headset & the guest headsets with a base station** | Telefonkonferenz durchführen: Master-Headset & Guest-Headsets mit einer Basisstation verbinden | Tenir une conférence téléphonique : Connecter l'oreillette maître et l'oreillette invitée à la station de base | Per eseguire una conferenza telefonica: collegare l'headset principale e l'headset guest con una stazione base | Realizar una conferencia telefónica: Conexión de los auriculares principales e invitados con la estación base | Realizar una chamada - conferencia: Ligar o fone de ouvido principal e os fones de ouvido convidados à base | Een telefonische vergadering uitvoeren: De master-headset en guest-headsets met een basisstation verbinden | Αναμονή κλήσης διόσκησης: Σύνδεση κυρίου και δευτερευόντων ακουστικών με τον σταθμό βάσης | Afholdelse af telefonkonference: Forbinde master-headset & gæste-headset med en basestation | Hålla ett konferenssamtal: Koppla det primära headsetet och gästheadset till basstationen | Neuvottelupuhelun järjestäminen: Pääkuulokkeiden ja vieraskuulokkeiden yhdistäminen tukiasemaan | Prowadzenie konferencji telefonicznej: Połączenie słuchawki Master i słuchawki Guest ze stacją bazową | Общение в режиме конференции: подключение к базовой станции основной и дополнительной гарнитуры | Telefon konferansı düzenleme: Ana ve misafir kulaklıkların baz istasyonu ile bağlanması | 自動連線

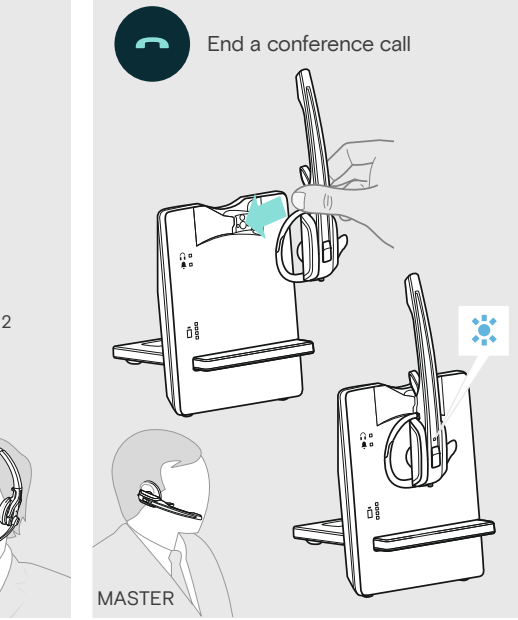
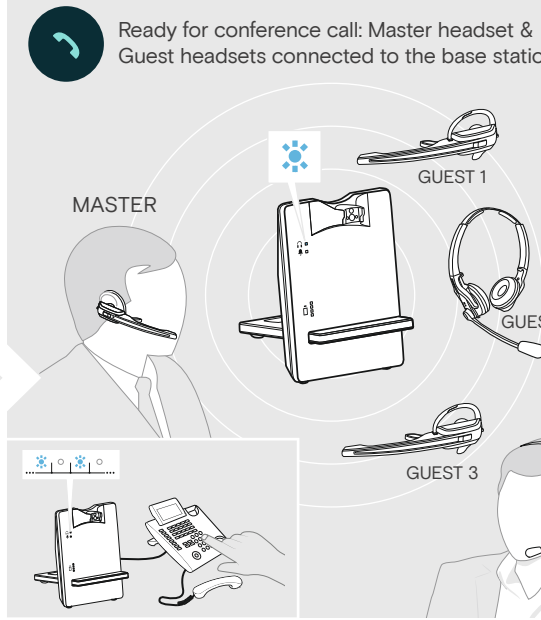
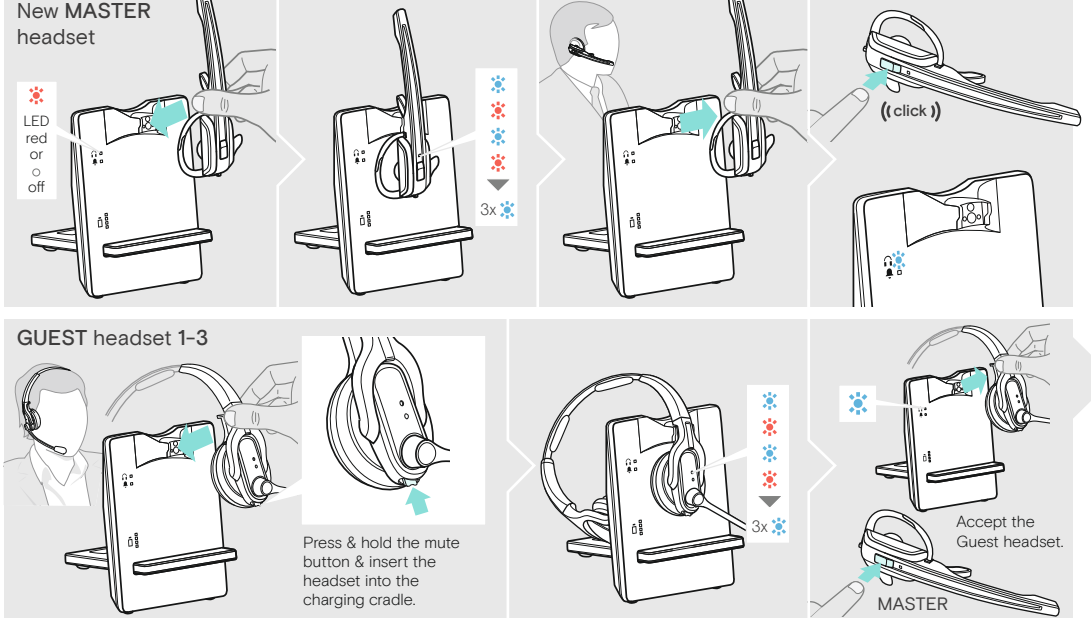

**Swapping the assignment of the volume buttons** | Belegung der Lautstärketasten tauschen | Permutation de l'affectation des boutons de volume | Invertire l'assegnazione dei tasti del volume | Intercambio de la asignación de los botones de volumen | Mudar a atribuição dos botões de volume | De toewijzing van de volumeknoppen verwisselen | Εναλλαγή της εκχώρησης των κουμπιών έντασης ήχου | Ombytning af lydstyrkeknapernes funktioner | Ändra +/- volymknapparnas riktning | Äänenvoimakkuuspainikkeiden määrittäminen vaihtaminen | Zamiana przypisania przycisków regulacji głośności | Изменение назначения кнопок громкости | Ses düğme işlevlerini değiştirme | 音量調整

**Leaving the DECT range** | DECT-Reichweite verlassen | Quitter le rayon de portée DECT | Uscita dalla portata DECT | Salida del alcance DECT | Abandonar o alcance DECT | Het DECT-bereik verlaten | Εξοδος από την εμβέλεια DECT | Uden for DECT-signalets rækkevidde | Lämnä DECT-räckvidden | DECT-alueelta poistuminen | Opuszczanie zakresu DECT | Выход за пределы зоны действия DECT-соединения | DECT erişim mesafesinden çıkma | 離開範圍

**Charging several headsets** | Mehrere Headsets laden | Carga de varios auriculares | Ricarica di più cuffie | Carga de varios auriculares | Carregar vários headsets | Meerdere headsets opladen | Φόρτιση διάφορων ακουστικών | Opladning af flere headset | Ladda flera headset | Usean headsetin lataaminen | Ładowanie kilku słuchawek | Зарядка нескольких гарнитур | Birden çok kulaklığı şarj etme | 自動連線

