



D 10 series

Wireless DECT
headset system

Bedienungsanleitung

Inhalt

Wichtige Sicherheitshinweise	2
Lieferumfang	4
Basisstationen mit Komponenten	4
Headset mit Komponenten	4
Produktübersicht	5
Übersicht der Basisstation	5
Übersicht des Headsets	6
Übersicht der Tasten	7
Übersicht der Anzeigen	8
Basisstation aufbauen und anschließen	9
Basisstation aufbauen	9
Basisstation an das Stromnetz anschließen	9
Basisstation an ein Festnetztelefon anschließen	10
Basisstation an eine optionale elektronische Headset-Steuerung (EHS) anschließen	12
Basisstation an einen Computer anschließen	13
Headset vor der ersten Verwendung laden	13
Headset individuell anpassen	14
Headset mit Ohrbügel verwenden	14
Headset mit Kopfbügel verwenden	15
Headset-System konfigurieren	16
Headset-System mit den DIP-Schaltern anpassen	16
Audiosignal mit Hilfe des Freizeichens anpassen	18
Lautstärke der Übertragung einstellen	19
Lautstärke des Klingeltons einstellen	19
Automatische Audio-Übertragung „Auto Audio“ einstellen	20
Mit dem Headset telefonieren	21
Lautstärke einstellen	21
Mikrofon stummschalten	22
Wenn Sie die DECT-Reichweite verlassen	22
Mit dem Headset über Festnetztelefon telefonieren	23
Mit dem Headset über Computer telefonieren	25
Telefonkonferenz durchführen	27
Headset laden und Headset-System aufbewahren	30
Headset laden	30
Headset-System bei längerem Nichtgebrauch ausschalten	32
Einen Arbeitsplatz teilen	33
Headset-System reinigen und pflegen	34
Ohrpolster austauschen	35
Akku des Headsets austauschen	36
Wenn Störungen auftreten	37
Technische Daten	38
Herstellereklärungen	40



Wichtige Sicherheitshinweise

- ▶ Lesen Sie diese Bedienungsanleitung sorgfältig und vollständig, bevor Sie das Produkt benutzen.
- ▶ Geben Sie das Produkt an Dritte stets zusammen mit dieser Bedienungsanleitung weiter.
- ▶ Verwenden Sie das Produkt nicht, wenn es offensichtlich beschädigt ist.

Gesundheitsschäden und Unfälle vermeiden

- ▶ Hören Sie nicht über einen längeren Zeitraum mit hoher Lautstärke, um Gehörschäden zu vermeiden.
- ▶ Halten Sie stets einen Abstand von mindestens 10 cm zwischen Hörermuscheln und Herzschrittmacher bzw. implantiertem Defibrillator (ICDs), da das Produkt permanente Magnetfelder erzeugt.
- ▶ Halten Sie Produkt-, Verpackungs- und Zubehörteile von Kindern und Haustieren fern, um Unfälle und Erstickungsgefahr zu vermeiden.
- ▶ Benutzen Sie das Produkt nicht, wenn Ihre Umgebung besondere Aufmerksamkeit erfordert (z. B. im Straßenverkehr).

Produktschäden und Störungen vermeiden

- ▶ Halten Sie das Produkt stets trocken und setzen Sie es weder extrem niedrigen noch extrem hohen Temperaturen aus (Föhn, Heizung, lange Sonneneinstrahlung etc.), um Korrosionen oder Verformungen zu vermeiden.
- ▶ Verwenden Sie ausschließlich die von Sennheiser mitgelieferten oder empfohlenen Zusatzgeräte/Zubehörteile.
- ▶ Reinigen Sie das Produkt ausschließlich mit einem weichen, trockenen Tuch.
- ▶ Ziehen Sie das Steckernetzteil aus der Steckdose, um das Produkt vollständig vom Netz zu trennen.
- ▶ Schließen Sie die Kontakte des Produkts niemals kurz. Achten Sie darauf, dass keine metallischen Gegenstände (wie z. B. Büroklammern, Haarnadeln, Ohrringe) an die Schnittstellen und Kontakte geraten.
- ▶ Laden Sie mit der Basisstation oder dem Ladegerät CH 10 ausschließlich Headsets der D 10-Serie.

Bestimmungsgemäßer Gebrauch/Haftung

Das Headset-System ist zum Telefonieren sowie zur Audioein- und -ausgabe in Verbindung mit einem Computer (VoIP) und/oder einem Telefon für den professionellen Einsatz im Büro oder Callcenter bestimmt.

Als nicht bestimmungsgemäßer Gebrauch gilt, wenn Sie das Produkt anders benutzen, als in dieser Bedienungsanleitung beschrieben.

Sennheiser übernimmt keine Haftung bei Missbrauch oder nicht ordnungsgemäßem Gebrauch des Produkts sowie der Zusatzgeräte/Zubehörteile. Das Risiko trägt der Anwender.

Sennheiser haftet nicht für Schäden an USB-Geräten, die nicht mit den USB-Spezifikationen im Einklang sind.

Sennheiser haftet nicht für Schäden aus Verbindungsabbrüchen wegen leerer oder überalterter Akkus oder Überschreiten des DECT-Sendebereichs.

Sicherheitshinweise für Lithium-Polymer-Akkus



WARNUNG

Bei Missbrauch oder nicht ordnungsgemäßem Gebrauch der Lithium-Polymer-Akkus besteht in extremen Fällen die Gefahr von:

- Explosion,
- Feuerentwicklung,
- Hitzeentwicklung,
- Rauch-/Gasentwicklung.

	<p>Laden Sie Akkus bei einer Umgebungstemperatur von 10 °C bis 40 °C.</p>		<p>Erhitzen Sie Akkus nicht über 70 °C. Vermeiden Sie Sonneneinstrahlung und werfen Sie Akkus nicht ins Feuer.</p>
	<p>Geben Sie defekte Produkte inkl. Akku an Sammelstellen oder bei Ihrem Fachhändler zurück.</p>		<p>Laden Sie die Akkus auch bei längerem Nichtgebrauch regelmäßig nach (ca. alle 3 Monate).</p>
	<p>Verwenden Sie ausschließlich die von Sennheiser empfohlenen Akkus und dazu passenden Ladegeräte.</p>		<p>Schalten Sie Akku-gespeiste Produkte nach dem Gebrauch aus.</p>

Lieferumfang



Die mit **ML** gekennzeichneten Basisstationen der D 10-Serie sind für Microsoft® Lync™ optimiert.

Basisstationen mit Komponenten

- D 10 BS USB** für Computer
- D 10 BS USB ML** für Computer, optimiert für Microsoft Lync
- D 10 BS Phone** für Festnetztelefon

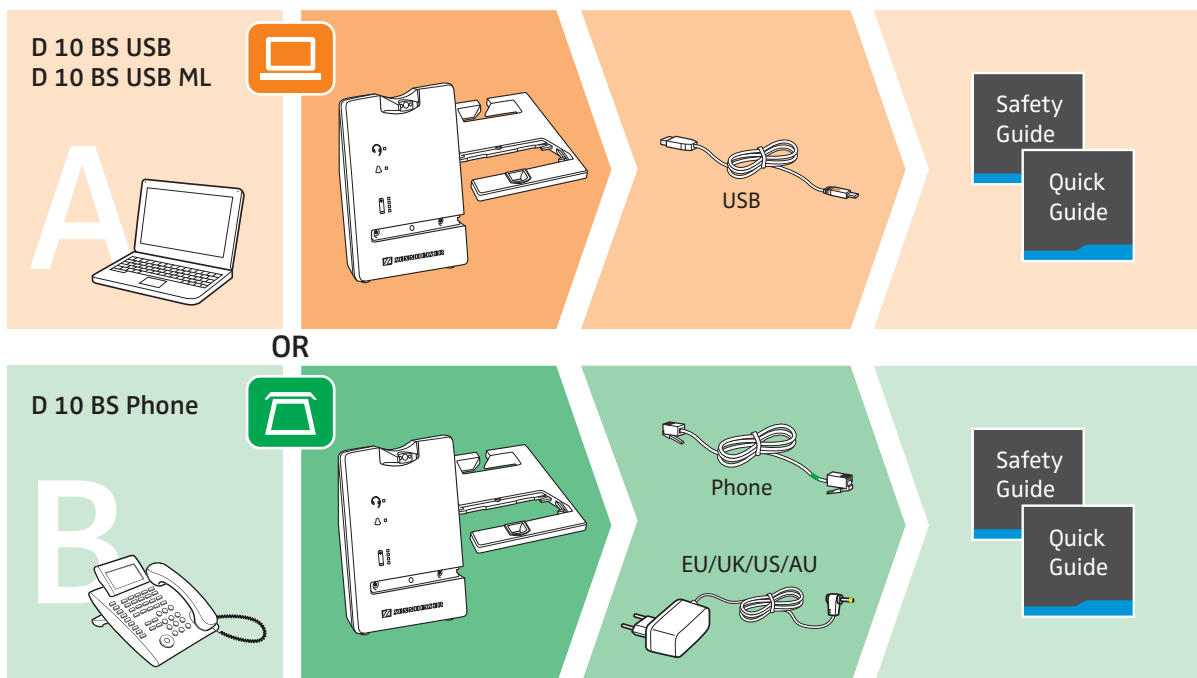

Im Lieferumfang befindet sich je nach erworbenem Produkt eine Basisstation und/oder ein Headset mit dazugehörigen Komponenten.

Headset mit Komponenten

- D 10 HS** monaural, mit verschiedenen Tragevarianten

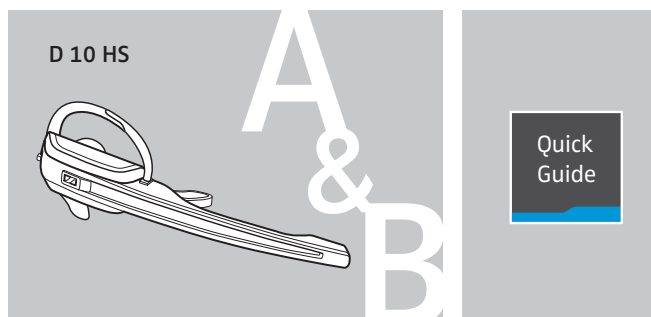

Produktübersicht

Übersicht der Basisstation

Übersicht der Vorderseite

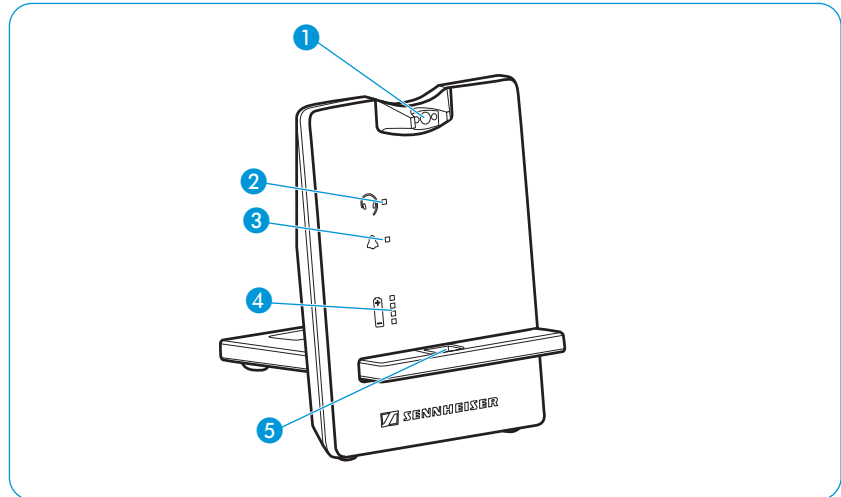

- 1 Magnethalterung mit Ladekontakten
- 2 LED Verbindung
- 3 LED eingehender Anruf
- 4 LED Akku
- 5 Halterung Headset

Übersicht der Rückseite – Phone-Version

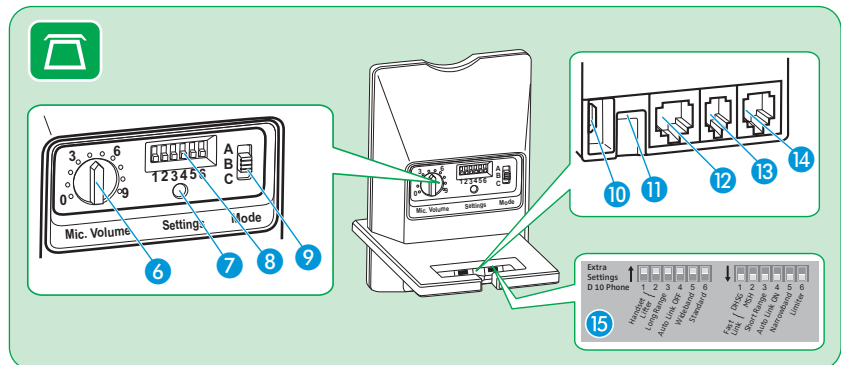

- 6 Lautstärkeregler Mikrofon
- 7 Taste Set
- 8 DIP-Schalter 1 bis 6
- 9 Schalter ABC
- 10 Buchse USB PC
- 11 Buchse DC IN
- 12 Buchse Phone
- 13 Buchse Handset
- 14 Buchse ACC
- 15 Aufkleber DIP-Schalter: Unterseite der Halterung

Übersicht der Rückseite – USB-Version

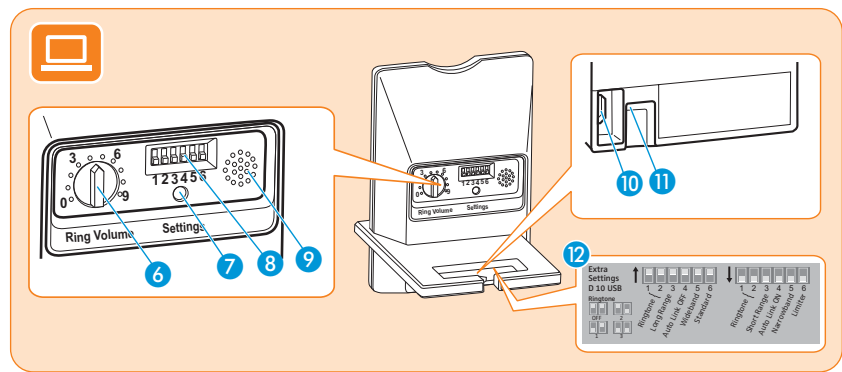

- 6 Lautstärkereglер Klingelton
- 7 Taste Set
- 8 DIP-Schalter 1 bis 6
- 9 Lautsprecher
- 10 Buchse USB PC
- 11 Buchse DC IN
- 12 Aufkleber DIP-Schalter: Unterseite der Halterung

Übersicht des Headsets

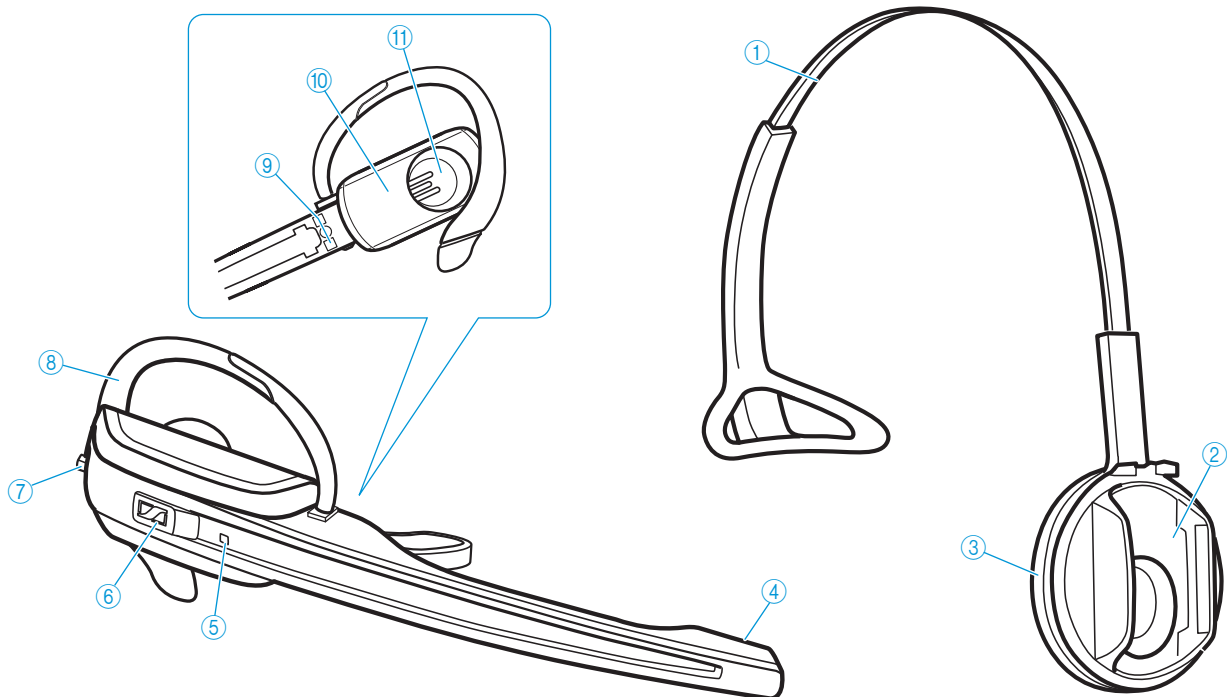

- 1 Kopfbügel
- 2 Headset-Halterung
- 3 Ohrpolster
- 4 Mikrofon
- 5 LED Headset
- 6 Taste Verbindung
- 7 Taste Audio: Lautstärke +/-, Stummschalten
- 8 Ohrbügel, verstellbar
- 9 Ladkontakte
- 10 Akkufach
- 11 Ohrhörer

Übersicht der Tasten

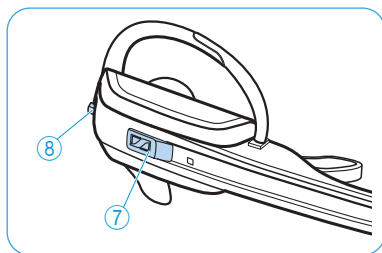

Aktion	Funktionen	Seite
▶ Taste Verbindung ⑦ drücken	Verbindung zwischen Headset und Basisstation herstellen/beenden	23
	Anruf annehmen/beenden	23/25
▶ Taste Verbindung ⑦ für 5 Sekunden gedrückt halten	Headset ein-/ausschalten	32
▶ Taste Audio ⑧ nach oben/unten drücken	Lautstärke des Klingeltons und der Signaltöne oder Wiedergabelautstärke einstellen	21
▶ Taste Audio ⑧ drücken	Mikrofon stummschalten/ Stummschaltung aufheben	22
▶ Taste Verbindung ⑦ und die Taste Audio ⑧ für 5 Sekunden gedrückt halten	Richtung der Lautstärkeregelung ändern	21
	spezieller Pairing-Modus (GAP)	33

Übersicht der Anzeigen

Übersicht der Anzeigen der Basisstation

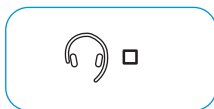
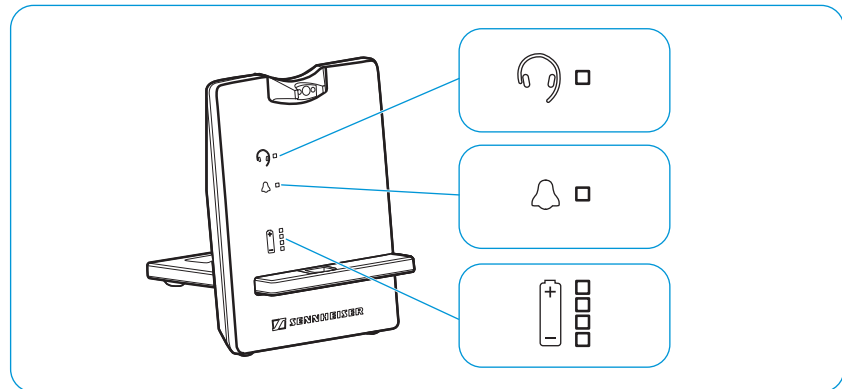

LED Verbindung	Bedeutung
leuchtet blau	aktive Verbindung zum Headset
leuchtet rot	keine Verbindung zum Headset
blinkt rot	Stummschaltung des Headsets eingeschaltet
aus	Standby-Betrieb, Headset in Reichweite von Basisstation, jedoch keine Audioverbindung



LED Anruf	Bedeutung
blinkt	eingehender Anruf

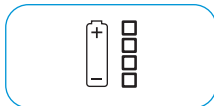

LED Akku (weiß = leuchtet)	Bedeutung
 LED-Segment 1 blinkt	Akku nahezu leer
 LED-Segment 1 – 4 leuchtet	Akku ist geladen

Übersicht der Anzeigen des Headsets

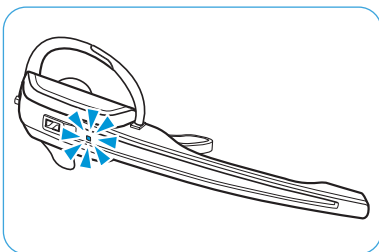

LED Headset	Bedeutung
leuchtet blau	Headset wird in Basisstation geladen
blinkt langsam blau	aktive Verbindung zur Basisstation
blinkt wiederholt 3-mal rot	Akku nahezu leer
aus	Standby-Betrieb oder Headset ausgeschaltet
	Headset-Akku vollständig geladen
blinkt blau/rot	spezieller Pairing-Modus/Belegung der Taste AUDIO tauschen
	Anmeldung eines weiteren Headsets an der Basisstation/Telefonkonferenz

Basisstation aufbauen und anschließen

D 10 USB

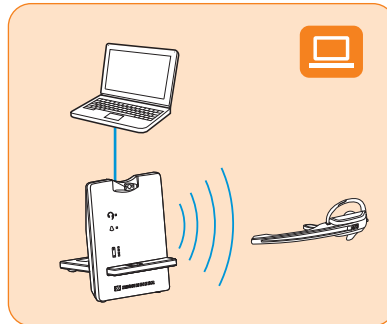

D 10 Phone

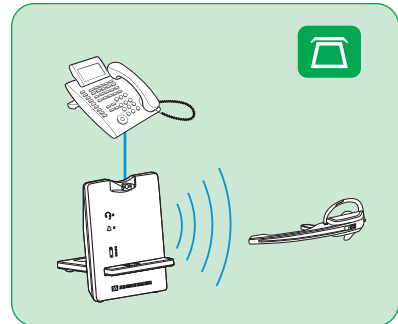

Basisstation aufbauen

- ▶ Schieben Sie die Halterung in die Aussparung der Basisstation.
- ▶ Stellen Sie die Basisstation mit einem Abstand von mindestens 15 cm zum Festnetztelefon auf.

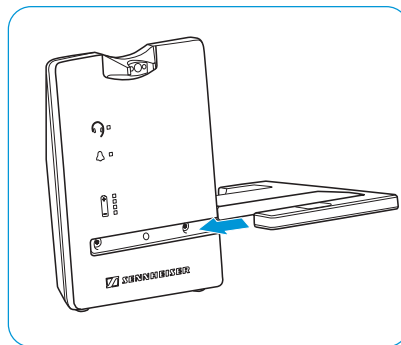

Basisstation an das Stromnetz anschließen



- 1 Verbinden Sie den Stecker des Netzteils mit der gelb markierten Buchse DC IN. Stecken Sie das Netzteil in eine Steckdose.
- 2 Die LED Verbindung  leuchtet rot.

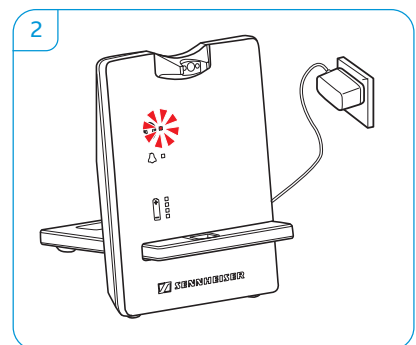
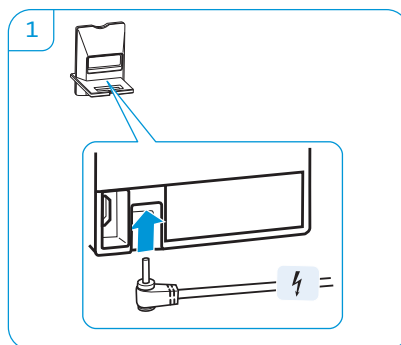

Basisstation vom Stromnetz trennen

- ▶ Ziehen Sie das Netzteil aus der Steckdose, wenn das Produkt über einen längeren Zeitraum nicht verwendet wird.

Basisstation an ein Festnetztelefon anschließen



- ▶ Prüfen Sie, welche Anschlussart für Ihr Telefon geeignet ist.
- ▶ Folgen Sie den Anweisungen im entsprechenden Kapitel.

Anschlussart	Seite
I Anschluss an ein Festnetztelefon ohne Headset-Buchse	10
II Anschluss an ein Festnetztelefon mit Headset-Buchse	11
III Anschluss an einen optionalen mechanischen Fernabnehmer	11



Basisstation an ein Festnetztelefon ohne Headset-Buchse anschließen

- 1 Entfernen Sie das Telefonhörer Kabel aus dem Festnetztelefon und stecken Sie es in die grau markierte Buchse **Handset** an der Basisstation.
- 2 Stecken Sie das Telefonkabel in die Buchse des Telefonhörer Kabels und in die grün markierte Buchse **Phone** an der Basisstation.
- 3 Drücken Sie die DIP-Schalter **1** und **2** mit einem spitzen Gegenstand (z. B. Kugelschreiber) in die abgebildete Position.

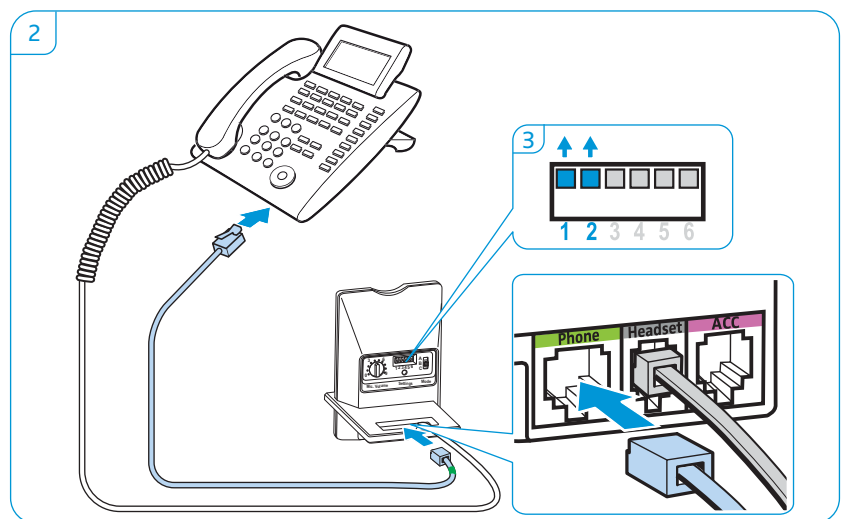
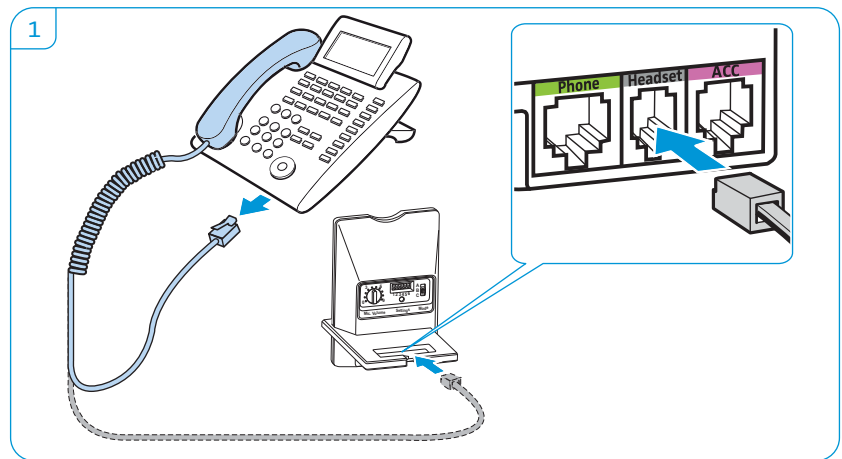



Basisstation an ein Festnetztelefon mit Headset-Buchse anschließen

- 1 Stecken Sie das Telefonkabel in die Headset-Buchse Ihres Festnetztelefons und in die grün markierte Buchse **Phone** an der Basisstation.
- 2 Drücken Sie die DIP-Schalter 1 und 2 mit einem spitzen Gegenstand (z. B. Kugelschreiber) in die abgebildete Position.

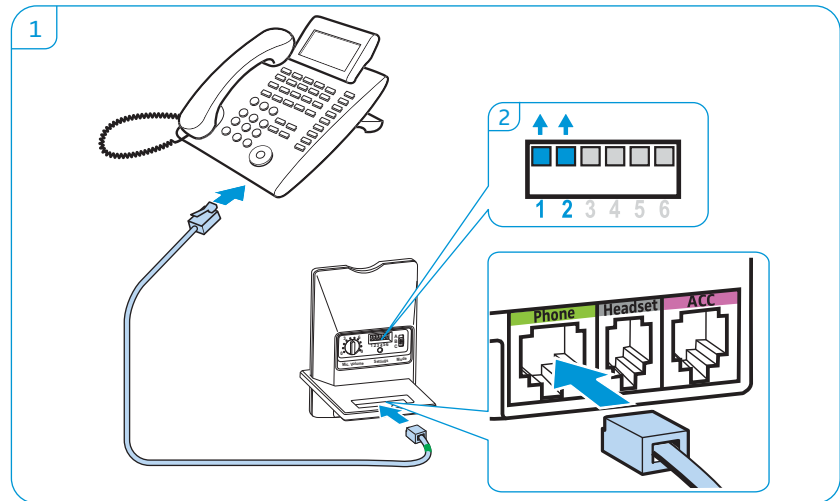

Basisstation an einen optionalen mechanischen Fernabnehmer anschließen

Als optionales Zubehör ist der mechanische Fernabnehmer Sennheiser HSL 10 bei Ihrem Sennheiser-Partner erhältlich, mit dem Sie Anrufe entgegennehmen können – auch wenn Sie nicht im Raum sind.

- ▶ Verbinden Sie die Basisstation wie in Kapitel I oder II beschrieben.
- ▶ Schließen Sie den Fernabnehmer an die Buchse **ACC** an.
- ▶ Verbinden Sie den Fernabnehmer mit Ihrem Festnetztelefon. Weitere Informationen können Sie der Bedienungsanleitung des HSL 10 entnehmen.

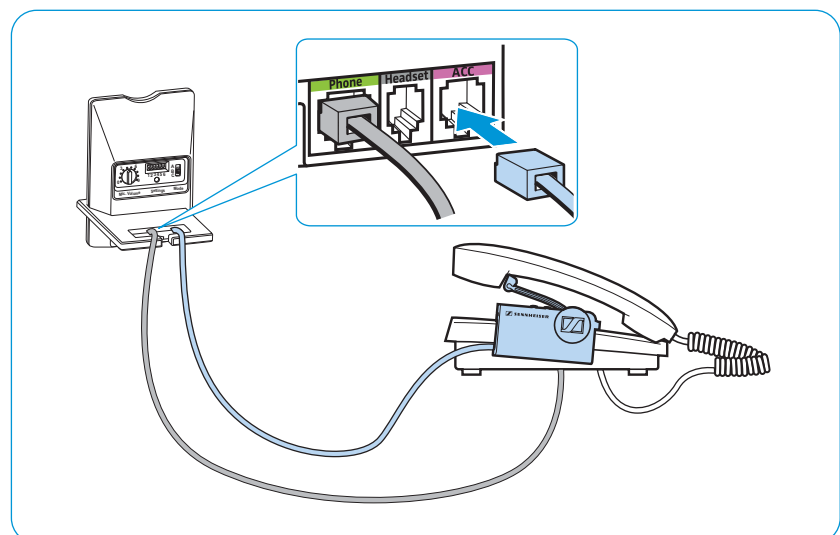

Basisstation an eine optionale elektronische Headset-Steuerung (EHS) anschließen



Als optionales Zubehör sind Verbindungskabel für EHS-Standards, sowie Adapterkabel für herstellerabhängige Standards bei Ihrem Sennheiser-Partner erhältlich. Die zugehörigen Kurzanleitungen finden Sie im Lieferumfang des Kabels bzw. im Internet unter www.sennheiser.com/cco auf der Produktseite.

In diesem Kapitel wird beispielhaft beschrieben, wie Sie mit einem Siemens- und einem Alcatel-Adapterkabel die Basisstation an eine elektronische Headset-Steuerung anschließen.

- 1 Verbinden Sie das Festnetztelefon mit der Basisstation.
- 2 Drücken Sie den DIP-Schalter mit einem spitzen Gegenstand (z. B. Kugelschreiber) in die abgebildete Position.

Siemens, Agfeo, Aastra, Auerswald, etc.

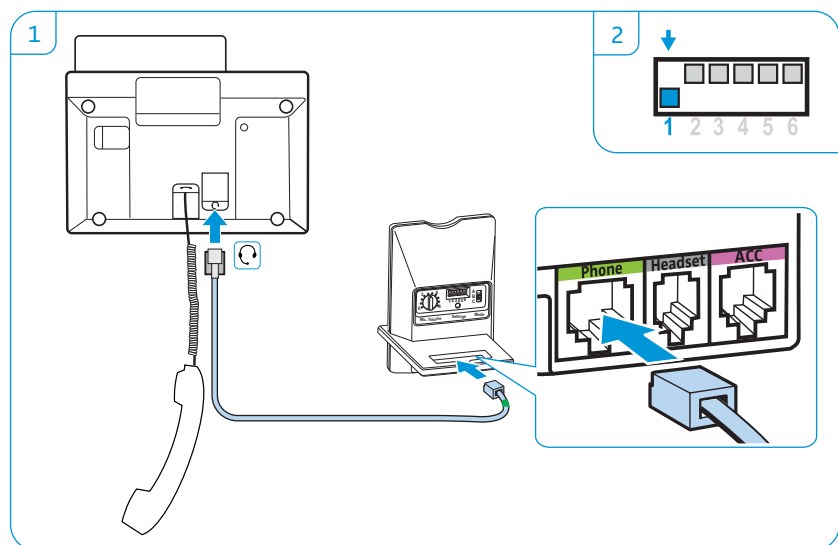

Alcatel

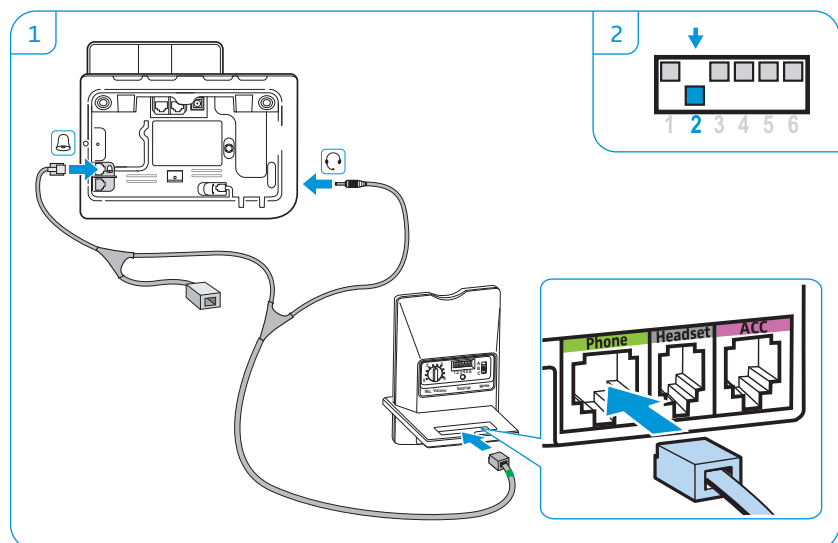

i Eine Übersicht der verfügbaren Verbindungs- und Adapterkabel finden Sie im Internet unter www.sennheiser.com/cco auf der Produktseite der D 10-Serie oder bei Ihrem Sennheiser-Partner.

Basisstation an einen Computer anschließen



- ▶ Verbinden Sie das USB-Kabel mit der orange markierten Buchse **PC** an der Basisstation und einer USB-Buchse Ihres Computers. Ihr Betriebssystem erkennt das USB-Audiogerät „Sennheiser D 10“ und installiert die notwendigen Treiber.

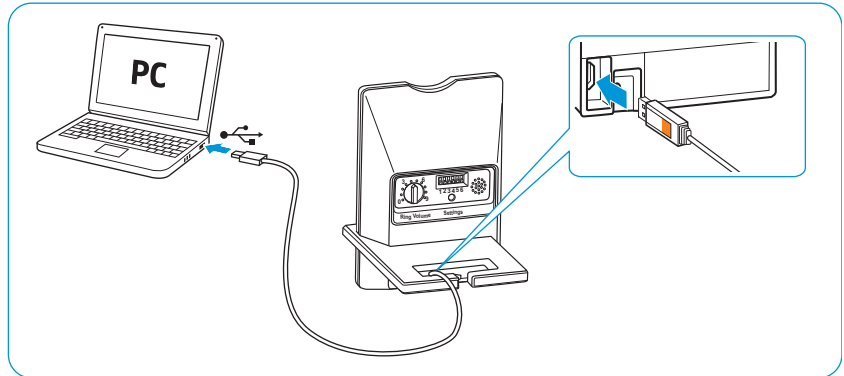

Sennheiser PC-Software



Mit der kostenlosen Sennheiser PC-Software holen Sie mehr aus Ihren Sennheiser-Produkten. Der Sennheiser-Updater ermöglicht beispielsweise das einfache Aktualisieren der Produkt-Software. Weitere Informationen finden Sie unter: www.sennheiser.com/cc0/software.

Headset vor der ersten Verwendung laden

Laden Sie den Akku vor der ersten Verwendung mindestens 20 Minuten ohne Unterbrechung. Ein kompletter Ladevorgang dauert ca. 60 Minuten (siehe Seite 30).

Bei dem ersten Ladevorgang kann es bis zu 5 Minuten dauern, bis die LED Headset blau leuchtet.

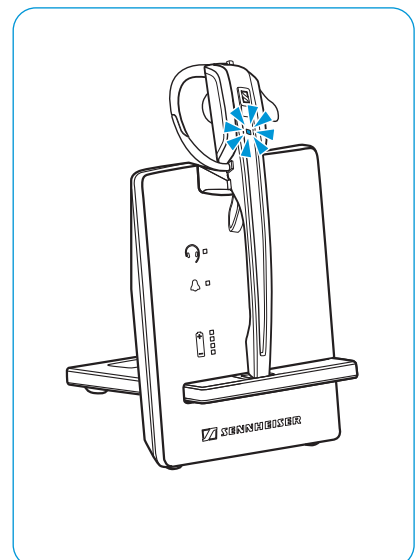
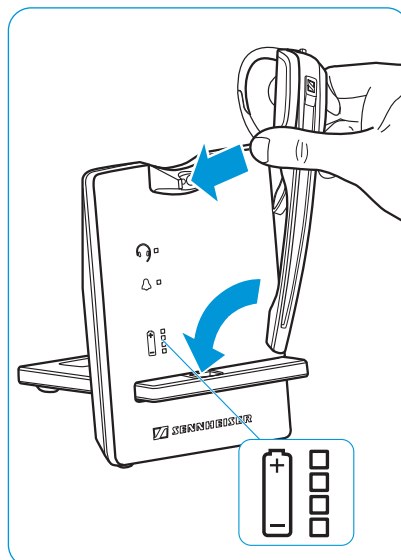

Headset individuell anpassen

Headset mit Ohrbügel verwenden

- 1 Stecken Sie den Ohrbügel in die vorgesehene Befestigung.
- 2 Bringen Sie den Ohrbügel vorab in Form, indem Sie ihn etwas biegen.
- 3 Legen Sie den Ohrbügel um Ihr Ohr.
- 4 Formen Sie den flexiblen Ohrbügel so, dass das Headset angenehm und sicher sitzt.

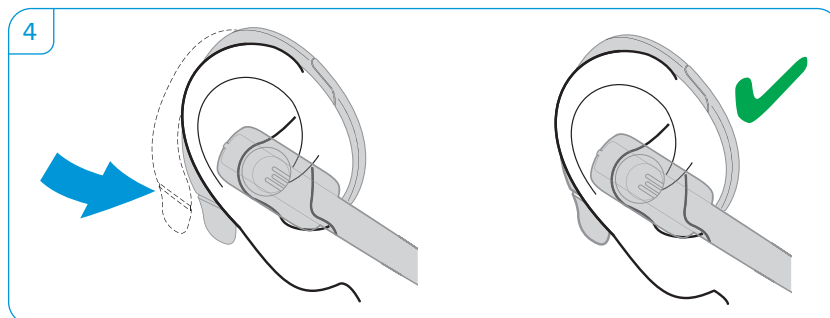
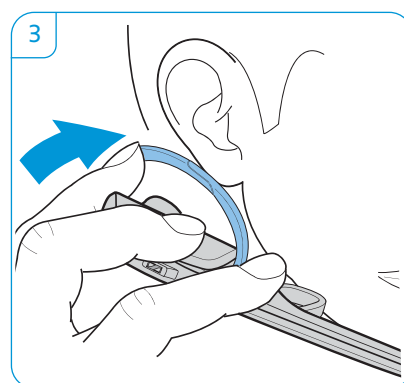
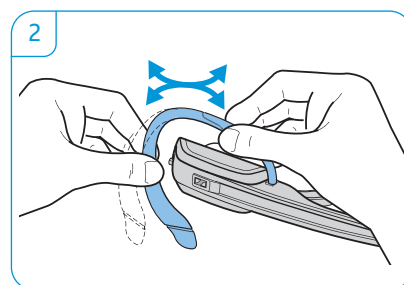
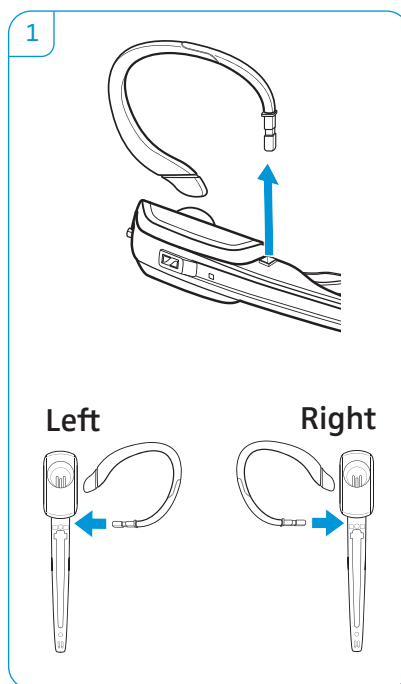

Headset mit Kopfbügel verwenden

- 1 Lösen Sie den Ohrbügel, indem Sie ihn vorsichtig nach oben abziehen.
- 2 Stecken Sie das Headset in die Halterung des Kopfbügels.
- 3 Drehen Sie den Mikrofonarm und stellen Sie das Headset so ein, dass das Ohrpolster angenehm auf Ihrem rechten oder linken Ohr aufliegt.

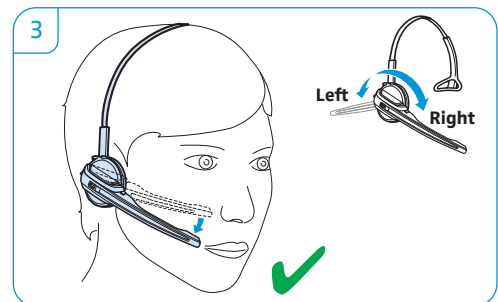
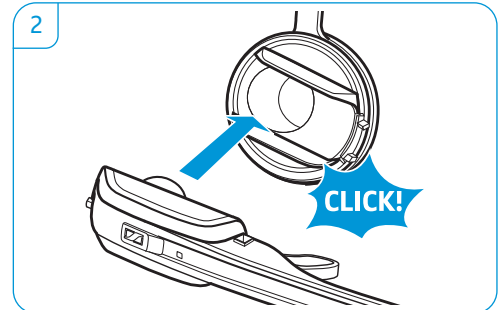
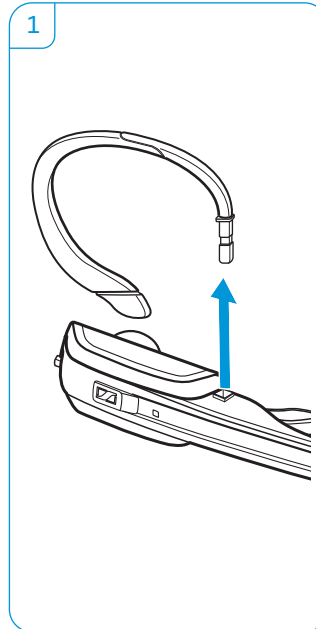

Headset-System konfigurieren

Headset-System mit den DIP-Schaltern anpassen

- ▶ Drücken Sie die DIP-Schalter mit einem spitzen Gegenstand in die gewünschte Position.

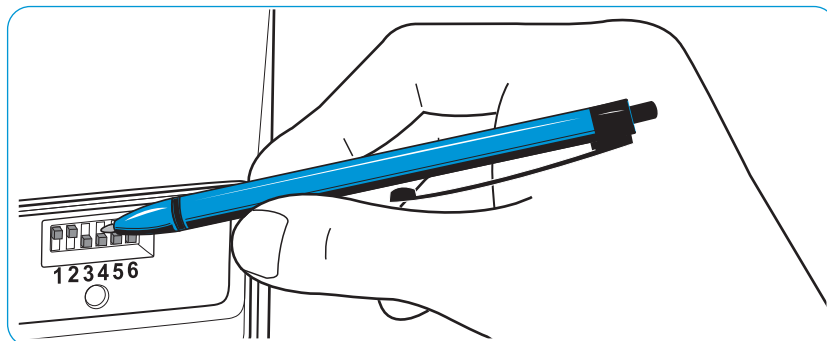

Fernabnehmer konfigurieren – DIP-Schalter 1 und 2



Position	Funktion
<p>1 2 3 4 5 6</p>	Manueller Betrieb Telefonhörer manuell oder mit Fernabnehmer (Sennheiser HSL 10) betätigen.
<p>1 2 3 4 5 6</p>	Elektronischer Fernabnehmer mit DHSG-Standard Anrufsteuerung über das Headset-System. Für schnelleren Verbindungsaufbau siehe Fast Link .
<p>1 2 3 4 5 6</p>	Elektronischer Fernabnehmer mit MSH-Standard Anrufsteuerung über das Headset-System.
<p>1 2 3 4 5 6</p>	Fast Link für DHSG-Standard und Fernabnehmer HSL 10 Empfohlen für Vieltelefonierer. Geringere Akkulaufzeit. Schneller Verbindungsaufbau ohne Verzögerung durch gehaltene Verbindung.

Klingeltöne der Basisstation einstellen – DIP-Schalter 1 und 2



Position	Funktion
<p>1 2 3 4 5 6</p>	Klingelton aus
<p>1 2 3 4 5 6</p>	Klingelton 1 aktiviert
<p>1 2 3 4 5 6</p>	Klingelton 2 aktiviert
<p>1 2 3 4 5 6</p>	Klingelton 3 aktiviert



Funkreichweite einstellen – DIP-Schalter 3

Wenn sich viele DECT-Systeme auf engen Raum befinden, können Signalstörungen auftreten. Verändern Sie in diesem Fall die Funkreichweite.

Position	Funktion
<p>1 2 3 4 5 6</p>	Standard-Funkreichweite
<p>1 2 3 4 5 6</p>	Reduzierte Funkreichweite Überlagerungen mit anderen DECT-Systemen vermeiden Reichweite ca. 10 m in Gebäuden

Verbindung zwischen Headset und Basisstation automatisch herstellen (Auto Link) – DIP-Schalter 4

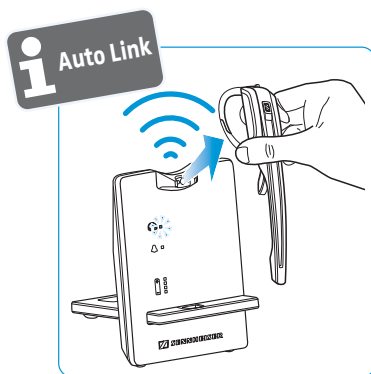

Position	Funktion
<p>1 2 3 4 5 6</p>	manueller Verbindungsaufbau Wenn Sie das Headset aus der Basisstation nehmen, müssen Sie manuell eine Verbindung zwischen Headset und Basisstation herstellen.
<p>1 2 3 4 5 6</p>	automatischer Verbindungsaufbau – Auto Link Wenn Sie das Headset aus der Basisstation nehmen, wird automatisch eine Verbindung zwischen Headset und Basisstation hergestellt.

Zwischen Wide- und Narrowband umschalten – DIP-Schalter 5

Position	Funktion
<p>1 2 3 4 5 6</p>	Wideband-Audioübertragung Automatische Frequenzanpassung von Wideband- und Narrowband-Anrufen. Wideband wird z. B. von Skype unterstützt und bietet eine hohe Sprachqualität. Akkulaufzeit: 8 Stunden
<p>1 2 3 4 5 6</p>	Narrowband-Audioübertragung Akkulaufzeit: 12 Stunden

Lautstärkebegrenzung einstellen – DIP-Schalter 6

Position	Funktion
<p>1 2 3 4 5 6</p>	Standard-Begrenzung
<p>1 2 3 4 5 6</p>	Begrenzte Lautstärke (länderspezifisch) <ul style="list-style-type: none"> • AU-Version: nach Richtlinie AS/ACIF G616:2006 • EU- und US-Version: nach Richtlinie 2003/10/EG

Audiosignal mit Hilfe des Freizeichens anpassen



- 1 Setzen Sie das Headset auf.
- 2 Drücken Sie am Headset die Taste Verbindung. Die LED Verbindung der Basisstation leuchtet blau.
- 3 Nehmen Sie den Telefonhörer ab. Sie hören ein Freizeichen.
- 4 Wählen Sie die Position **A**, **B** oder **C**, für die Sie ein deutliches und klares Freizeichen im Headset hören.

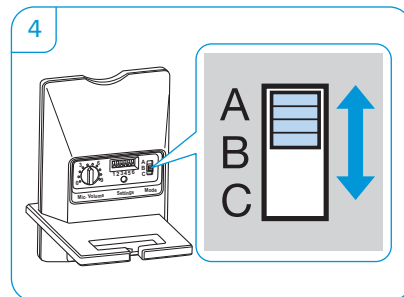
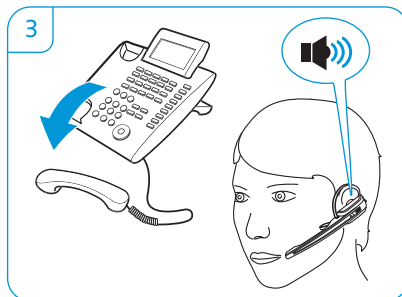
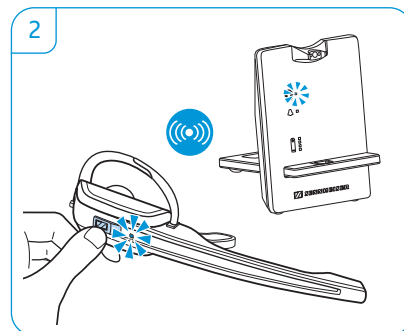
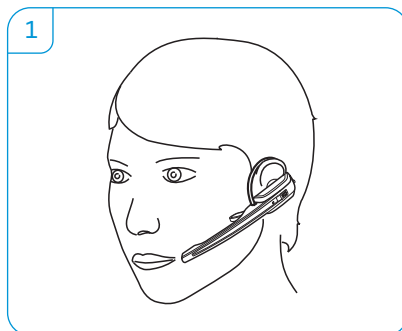

Lautstärke der Übertragung einstellen



Lautstärke der Telefon-Übertragung einstellen

Die Einstellung des Lautstärkereglers auf „Position 4“ eignet sich für die meisten Festnetztelefone und führt zu einer guten Lautstärke Ihrer Stimme.

- ▶ Rufen Sie mit jemanden an, der Ihnen hilft, die Mikrofonempfindlichkeit optimal einzustellen.
- ▶ Stellen Sie mit dem Lautstärkeregler Mikrofon die Mikrofonempfindlichkeit so ein, dass Ihr Gesprächspartner Sie in angenehmer Lautstärke hört.

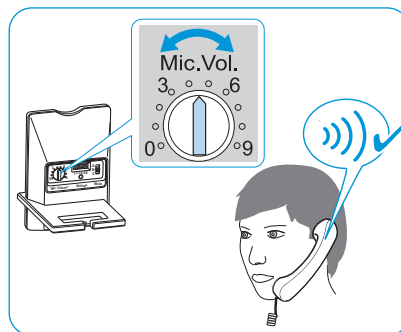
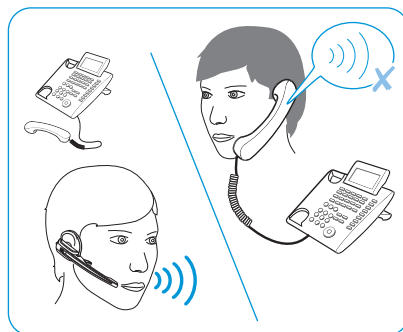

Lautstärke der USB-Übertragung einstellen



Einige Softphones passen die Mikrofonempfindlichkeit automatisch an.

- ▶ Aktivieren Sie diese Funktion, um das Mikrofon optimal zu nutzen oder stellen Sie die Mikrofonempfindlichkeit in Ihrem Betriebssystem so ein, dass Ihr Gesprächspartner Sie in angenehmer Lautstärke hört (siehe Hilfe-Funktion Ihres Betriebssystems).

Lautstärke des Klingeltons einstellen

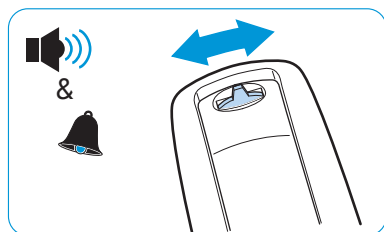

Lautstärke des Headset-Klingeltons und der -Signalöne einstellen

- ▶ Stellen Sie sicher, dass sich das Headset im Standby-Betrieb befindet (die LED Verbindung der Basisstation ist aus). Drücken Sie ggf. die Taste Verbindung am Headset.
- ▶ Bewegen Sie die Taste Audio, wie in der Abbildung gezeigt, um die Lautstärke einzustellen. Wenn die minimale oder maximale Lautstärke erreicht ist, hören Sie einen doppelten Signalton.



Lautstärke des Basisstation-Klingeltons einstellen

- ▶ Drehen Sie den Lautstärkeregler, um die Lautstärke des Klingeltons zu erhöhen oder zu verringern.

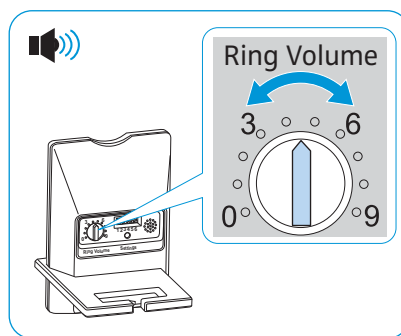
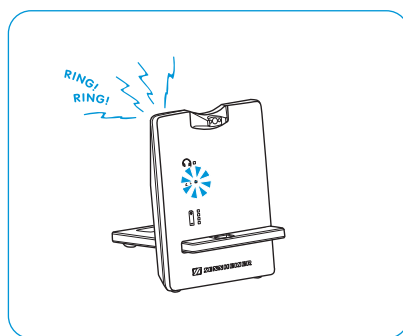



Automatische Audio-Übertragung „Auto Audio“ einstellen

Mit der Funktion „Auto Audio“ werden automatisch Audiosignale z. B. von Windows® Media Player® oder iTunes® bei einer USB-Verbindung auf das Headset übertragen.

Sobald Sie angerufen werden bzw. eine Verbindung zu Skype™ oder [Head-Setup](#) hergestellt wird, stoppt die Übertragung der Audiosignale und Sie hören beispielsweise den Klingelton. Im Auslieferungszustand ist die Funktion „Auto Audio“ eingeschaltet.

„Auto Audio“ ausschalten

- ▶ Drücken Sie ca. 5 Sekunden mit einem spitzen Gegenstand auf die Taste Set. Die LED Verbindung  blinkt mehrmals schnell rot.

„Auto Audio“ einschalten

- ▶ Drücken Sie ca. 5 Sekunden mit einem spitzen Gegenstand auf die Taste Set. Die LED Verbindung  blinkt mehrmals schnell blau.

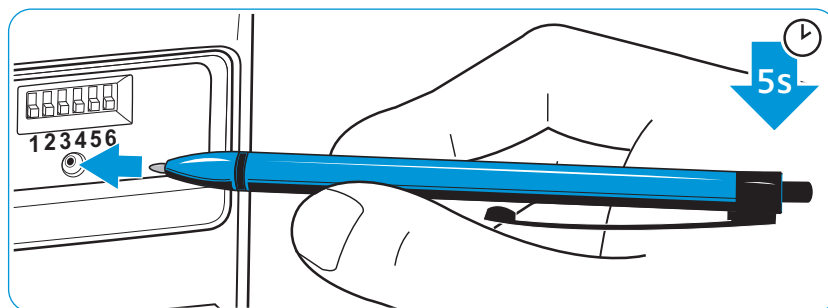

Mit dem Headset telefonieren

Lautstärke einstellen



WARNUNG

Gefahr von Schäden am Gehör!

Hohe Lautstärke, die über längere Zeit auf Ihre Ohren einwirkt, kann zu dauerhaften Hörschäden führen.

- ▶ Stellen Sie eine niedrige Lautstärke ein, bevor Sie das Headset aufsetzen.
- ▶ Setzen Sie sich nicht ständig hoher Lautstärke aus.

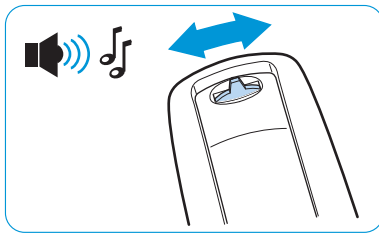

Wiedergabelautstärke einstellen

Sie können das Audiosignal mit Hilfe des Freizeichens oder während eines Telefongesprächs anpassen.

- ▶ Stellen Sie sicher, dass Headset und Basisstation verbunden sind (die LED Verbindung  der Basisstation leuchtet blau). Drücken Sie ggf. die Taste Verbindung am Headset.
- ▶ Bewegen Sie die Taste Audio, wie in der Abbildung gezeigt, um die Lautstärke einzustellen. Wenn die minimale oder maximale Lautstärke erreicht ist, hören Sie einen doppelten Signalton.

Richtung der Lautstärketasten tauschen

- ▶ Testen Sie an der Taste Audio, in welche Richtung „Lautstärke verringern“ eingestellt ist.
- ▶ Halten Sie die Taste Verbindung und die Taste Audio gleichzeitig für 5 Sekunden gedrückt. Die LED Headset blinkt abwechselnd blau/rot.
- ▶ Drücken Sie die Taste Audio solange in Richtung „Lautstärke verringern“, bis die LED Headset erlischt. Die Belegung der Taste Audio ist gewechselt, das Headset wechselt in den Standby-Betrieb.

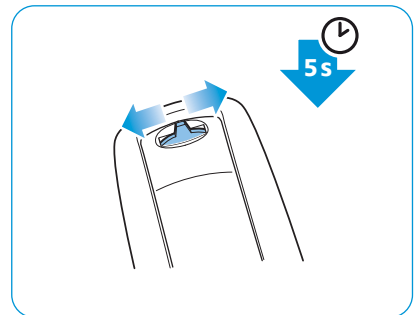
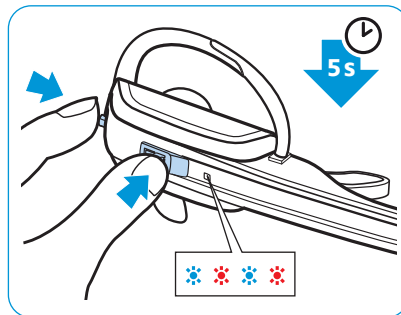

Mikrofon stummschalten



- ▶ Drücken Sie die Taste Audio.
Das Mikrofon wird stummschaltet. Während der Stummschaltung blinkt die LED Verbindung  der Basisstation rot.

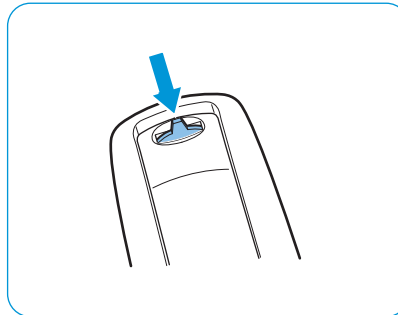

Stummschaltung aufheben

- ▶ Drücken Sie die Taste Audio.
Sie hören einen Signalton im Headset. Die Stummschaltung wird aufgehoben, die LED Verbindung  der Basisstation leuchtet blau.

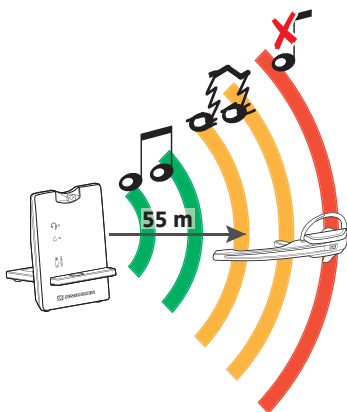

Wenn Sie die DECT-Reichweite verlassen

Die Reichweite zwischen Headset und Basisstation beträgt in gewöhnlichen Bürogebäuden bis zu 55 m. Wenn sich während eines Telefonats die Audioqualität verschlechtert oder die Verbindung vollständig abbricht, hören Sie eine absteigende Folge von Signaltonen im Headset. Die LED Verbindung  der Basisstation leuchtet rot.



- ▶ Bewegen Sie sich innerhalb von 60 Sekunden in die Funkreichweite der Basisstation zurück.
Sie hören einen Klingelton im Headset.
- ▶ Drücken Sie am Headset die Taste Verbindung, um das Gespräch fortzuführen.
Wenn Ihr Softphone die Anrufsteuerung unterstützt, wird das aktuelle Telefonat 60 Sekunden nach Verlassen der Funkreichweite automatisch beendet.

Mit dem Headset über Festnetztelefon telefonieren



Verbindung herstellen/beenden

Sie müssen stets eine Verbindung zwischen Headset und Basisstation herstellen, wenn Sie mit dem Headset Anrufe annehmen, tätigen oder beenden. Dabei können Sie zwischen manuellem oder automatischem Verbindungsaufbau wählen (siehe „Auto-Link“ auf Seite 17).

- ▶ Drücken Sie am Headset die Taste Verbindung.
 - Die Verbindung wird hergestellt. Die LED Verbindung  der Basisstation leuchtet blau, die LED Headset blinkt langsam blau.
- ODER
- Die Verbindung wird beendet. Die LED Verbindung  der Basisstation und die LED Headset erlöschen. Das Headset befindet sich im Standby-Betrieb.

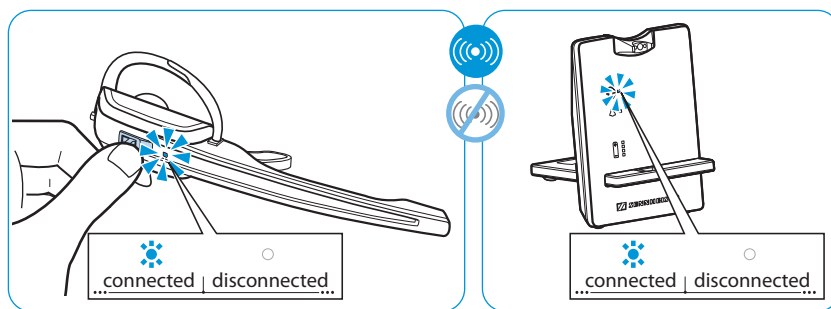

i Wenn Sie einen Fernabnehmer mit MSH-Standard verwenden, können Sie die Verbindung zwischen Headset und Basisstation nur beenden, wenn Sie das Headset in die Basisstation legen.

Telefonieren ohne Anrufsteuerung

Anruf annehmen: Sie hören den Klingelton des Festnetztelefons. Drücken Sie am Headset die Taste Verbindung. Nehmen Sie den Telefonhörer ab oder drücken Sie die Rufannahme-Taste Ihres Festnetztelefons.

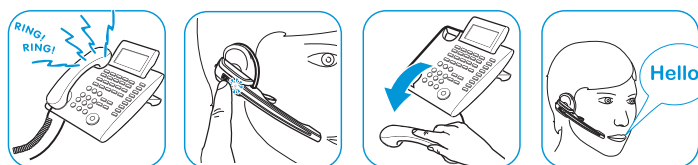

Anruf tätigen: Drücken Sie am Headset die Taste Verbindung, um die Verbindung zwischen Basisstation und Headset herzustellen. Nehmen Sie den Telefonhörer ab und wählen Sie die gewünschte Nummer. Die Telefonverbindung wird hergestellt.



Anruf beenden: Legen Sie den Telefonhörer auf oder drücken Sie die Rufbeenden-Taste des Festnetztelefons.



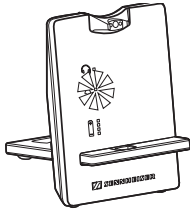

Telefonieren mit Anrufsteuerung (EHS, HSL 10)

Anruf annehmen: Sie hören einen Klingelton im Headset. Drücken Sie am Headset die Taste Verbindung, um den Anruf anzunehmen. Der Fernabnehmer hebt den Telefonhörer ab.

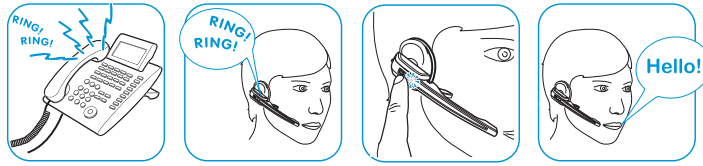

Anruf tätigen: Wählen Sie die gewünschte Nummer. Drücken Sie die am Headset die Taste Verbindung, um die Verbindung zwischen Basisstation und Headset herzustellen. Die Telefonverbindung wird automatisch hergestellt.

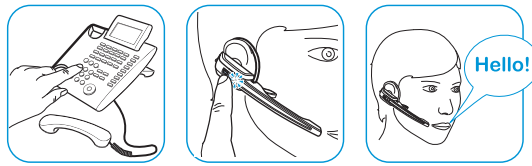

Anruf beenden: Drücken Sie die Taste Verbindung. Legt Ihr Gesprächspartner auf, sind Ihr Telefon und Ihr Headset automatisch wieder empfangsbereit.



Für Vieltelefonierer, die einen elektronischen Fernabnehmer mit DHSG-Standard verwenden, empfiehlt Sennheiser die Funktion „Fast Link“ für einen schnelleren Verbindungsaufbau zu aktivieren (siehe Seite 16):

Position	Funktion
 1 2 3 4 5 6	Fast Link (nur in Verbindung mit DHSG-Standard) Empfohlen für Vieltelefonierer. Geringere Akkulaufzeit. Schneller Verbindungsaufbau ohne Verzögerung durch gehaltene Verbindung.

Gespräch zwischen Headset und Festnetztelefon umschalten

▶ Drücken Sie am Headset die Taste Verbindung, um während eines Gesprächs zwischen Headset und Hörer des Festnetztelefons umzuschalten.



i Bei Festnetztelefonen mit Fernabnehmer ist diese Umschaltung nur am Telefon möglich.

Mit dem Headset über Computer telefonieren



Verbindung herstellen/beenden

Sie müssen stets eine Verbindung zwischen Headset und Basisstation herstellen, wenn Sie mit dem Headset Anrufe annehmen, tätigen oder beenden. Dabei können Sie zwischen manuellem oder automatischem Verbindungsaufbau wählen (siehe „Auto-Link“ auf Seite 17).

- ▶ Drücken Sie am Headset die Taste Verbindung.
 - Die Verbindung wird hergestellt. Die LED Verbindung  der Basisstation leuchtet blau, die LED Headset blinkt langsam blau.
- ODER
- Die Verbindung wird beendet. Die LED Verbindung  der Basisstation und die LED Headset erlöschen. Das Headset befindet sich im Standby-Betrieb.

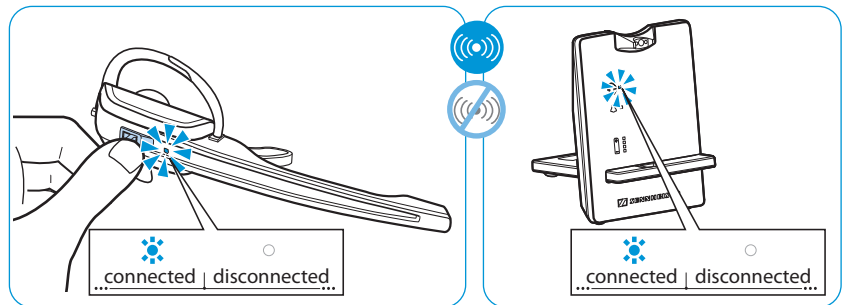

Telefonate via Softphone steuern

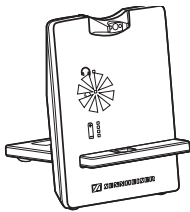

Anruf annehmen: Das Softphone signalisiert, dass Sie angerufen werden. Sie hören den Klingelton an der Basisstation und im Headset. Klicken Sie auf „Anruf annehmen“.

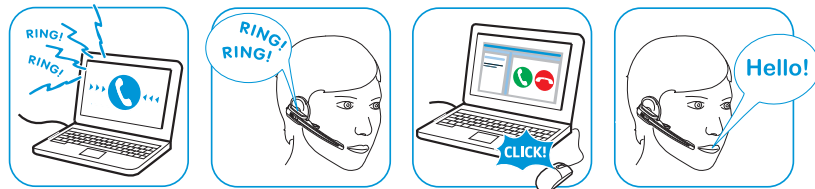

Anruf tätigen: Drücken Sie am Headset die Taste Verbindung, um die Verbindung zwischen Basisstation und Headset herzustellen. Ist die Funktion Auto Audio aktiviert, ist dieser Schritt nicht notwendig (siehe Seite 20). Starten Sie den Anruf mit Ihrem Softphone.



Anruf beenden: Beenden Sie den Anruf mit Ihrem Softphone.



Telefonate via Headset steuern

Das Softphone Microsoft® Lync™ unterstützt diese Funktion automatisch. Wenn Sie ein anderes Softphone verwenden, sehen Sie auf unserer Webseite www.sennheiser.com nach, ob und welche kostenlose Sennheiser Software Sie zusätzlich benötigen. Installieren Sie ggf. die Software, um Telefonate direkt über das Headset zu steuern.

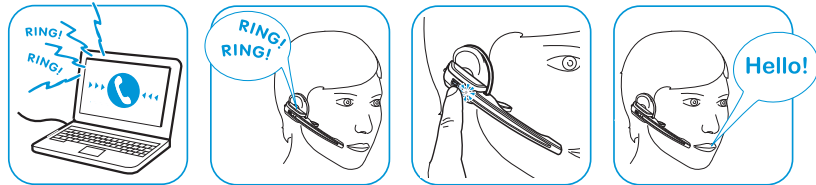
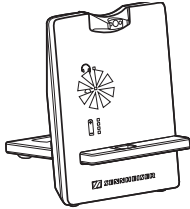

Anruf annehmen: Das Softphone signalisiert, dass Sie angerufen werden. Sie hören einen Klingelton im Headset. Drücken Sie am Headset die Taste Verbindung, um den Anruf anzunehmen.

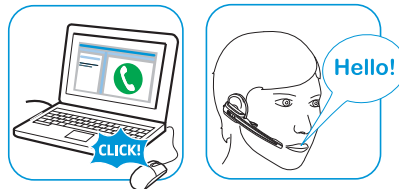

Anruf beenden: Drücken Sie die Taste Verbindung. Legt Ihr Gesprächspartner auf, sind Ihr Softphone und Ihr Headset automatisch wieder empfangsbereit.

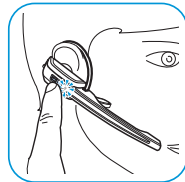

Telefonkonferenz durchführen

Mit dem Headset-System können bis zu 4 Headsets der D 10-Serie an einer Telefonkonferenz teilnehmen. Verbindungsaufbau und Gesprächsende werden über das zuerst angemeldete Headset (Master) gesteuert.

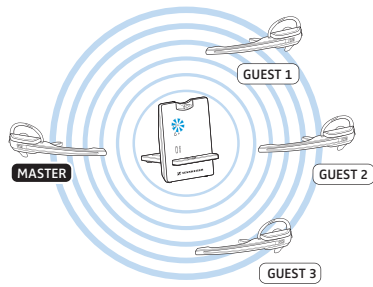

Master-Headset mit der Basisstation verbinden

Die LED Verbindung (📶) der Basisstation ist aus (Headset nicht verbunden) oder leuchtet rot (kein Headset angemeldet).

- ▶ Legen Sie das Master-Headset in die Basisstation.
Die LED Headset blinkt abwechselnd blau/rot, bis eine Verbindung zur Basisstation hergestellt ist. Die LED Headset blinkt 3-mal blau.
- ▶ Entnehmen Sie das Headset und drücken Sie die Taste Verbindung, um das Headset mit der Basisstation zu verbinden.
Die LED Verbindung (📶) der Basisstation leuchtet blau.

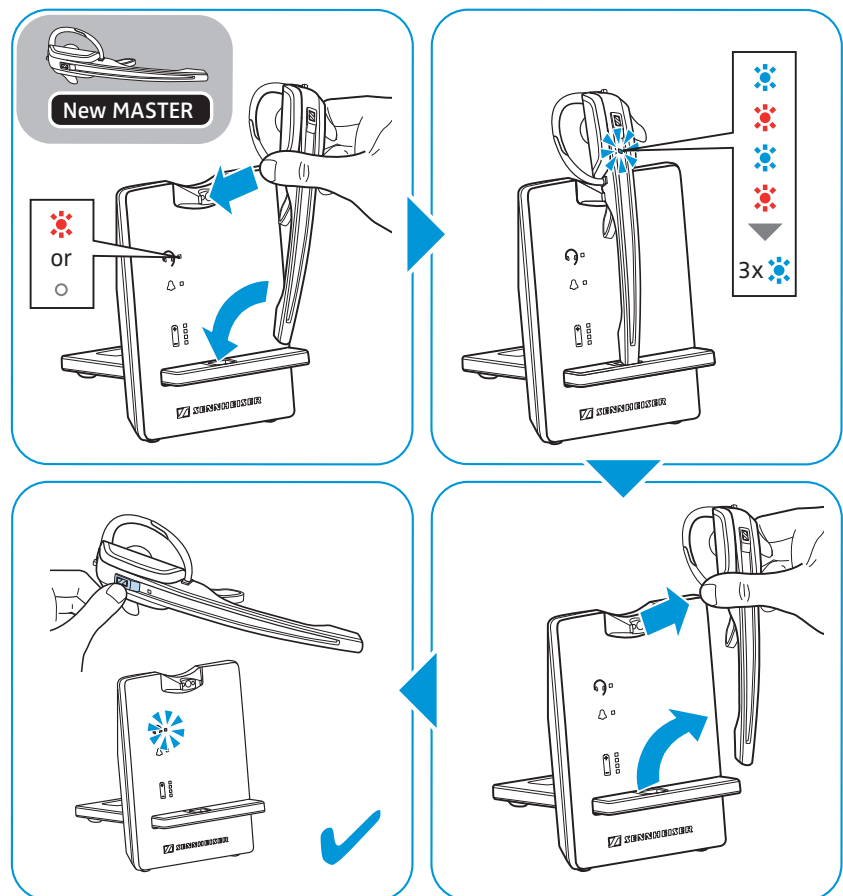

Gast-Headset zur Telefonkonferenz hinzufügen

Die LED Verbindung  der Basisstation leuchtet blau.

- ▶ Halten Sie die Audio-Taste gedrückt, während Sie das Gast-Headset in die Basisstation des Master-Headsets legen.
Die LED Headset blinkt abwechselnd blau/rot, bis eine Verbindung zur Basisstation hergestellt ist. Die LED Headset blinkt 3-mal blau.
- ▶ Nehmen Sie das Gast-Headset aus der Basisstation. Sie hören im Master-Headset einen Signalton.
- ▶ Drücken Sie innerhalb von 15 Sekunden am Master-Headset die Taste Verbindung, um das Gast-Headset zur Telefonkonferenz hinzuzufügen.
- ▶ Wiederholen Sie die Handlungsschritte, um weitere Gast-Headsets zur Telefonkonferenz hinzuzufügen.

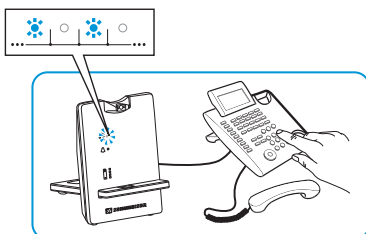
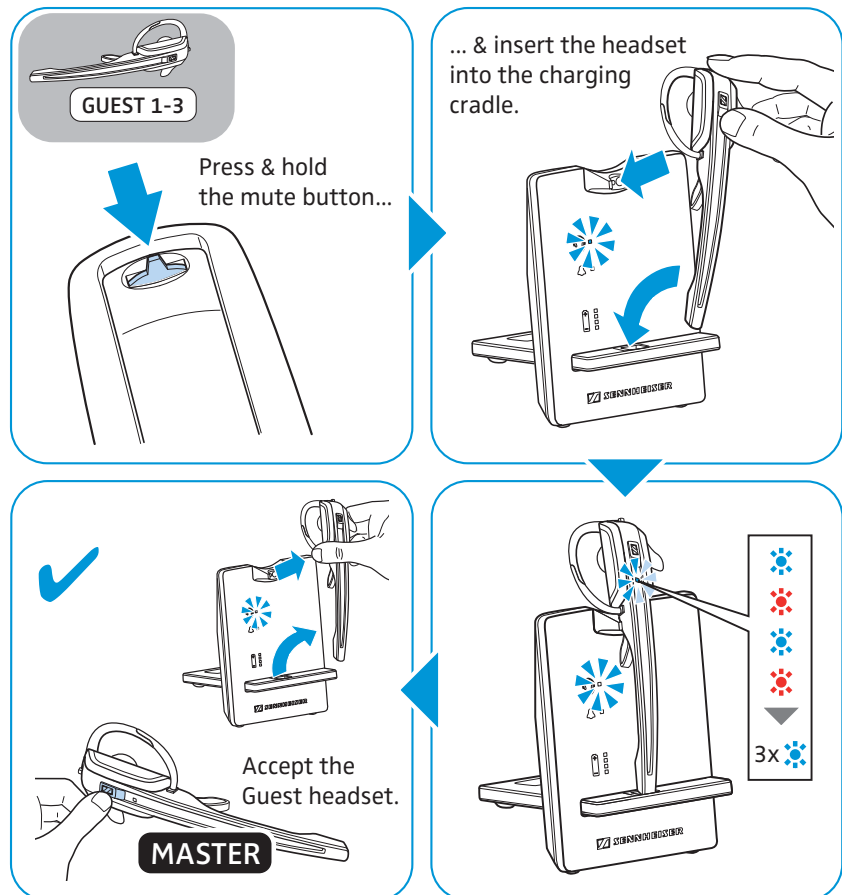

- ▶ Rufen Sie Ihren Gesprächspartner an.
Die LED Verbindung  der Basisstation blinkt blau.

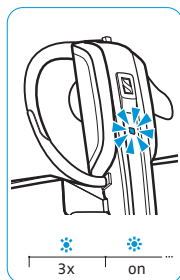

Gast-Headset von der Telefonkonferenz abmelden

- ▶ Drücken Sie am Gast-Headset die Taste Verbindung. Das Gast-Headset wird von der Telefonkonferenz abgemeldet.



„Easy pairing“

Um anschließend die Gast-Headsets erneut mit anderen Basisstationen zu verwenden, legen Sie diese auf die gewünschte Basisstation. Die LED Headset blinkt abwechselnd blau/rot, bis eine Verbindung hergestellt ist.

Telefonkonferenz beenden

- ▶ Legen Sie das Master-Headset in die Halterung der Basisstation, um die Telefonkonferenz zu beenden und alle Gast-Headsets abzumelden.

Headset laden und Headset-System aufbewahren

Headset laden

Sie erreichen den besten Ladezustand, wenn Sie das Headset in der Basisstation aufbewahren. Die Ladeautomatik verhindert eine Überladung des Akkus.

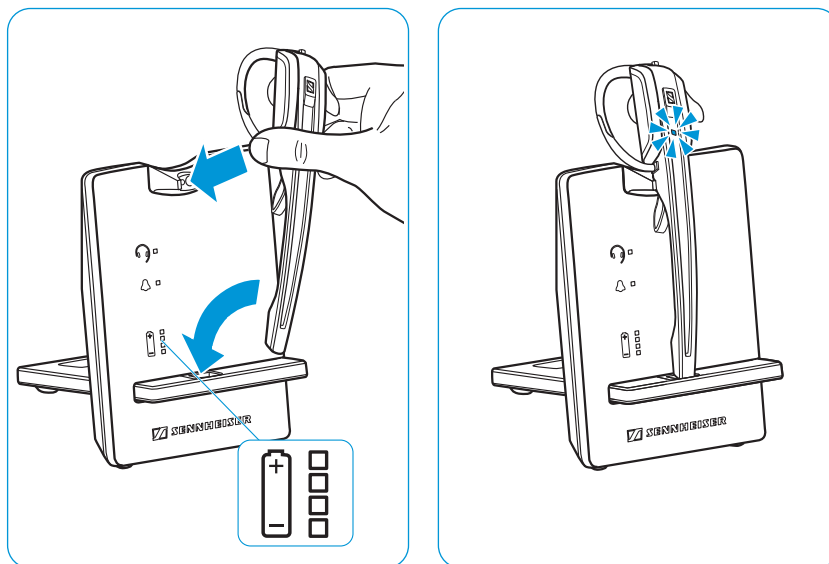

- ▶ Legen Sie das Headset in die Magnethalterung der Basisstation. Die LED Headset leuchtet blau und der Akku wird geladen. Die LED Akku der Basisstation zeigt den Ladezustand an:

LED-Segment (weiß = leuchtet)	erforderliche Ladezeit	entspricht einer Sprechzeit von	
		Wideband	Narrowband
	ca. 10 min.	ca. 2 Std.	ca. 3 Std.
	ca. 20 min.	ca. 4 Std.	ca. 6 Std.
	ca. 40 min.	ca. 6 Std.	ca. 9 Std.
	ca. 60 min.	ca. 8 Std.	ca. 12 Std.

Kurz bevor der Akku leer ist, leuchtet nur 1 LED-Segment schwach. Die LED Headset blinkt rot und Sie hören einen dreifachen Signalton. Nach einigen Minuten schaltet sich das Headset aus.

- i** Wenn sich das Headset außerhalb der Empfangsreichweite der Basisstation befindet, schaltet es sich nach 30 Minuten aus, um den Akku zu schonen.

Headset mit dem optionalen Headset-Ladegerät CH 10 laden

Als optionales Zubehör ist das Headset-Ladegerät CH 10 bei Ihrem Sennheiser-Partner erhältlich. Mit dem CH 10 können Sie weitere Headsets laden, z. B. zur Nutzung derselben Basisstation im Schichtbetrieb.

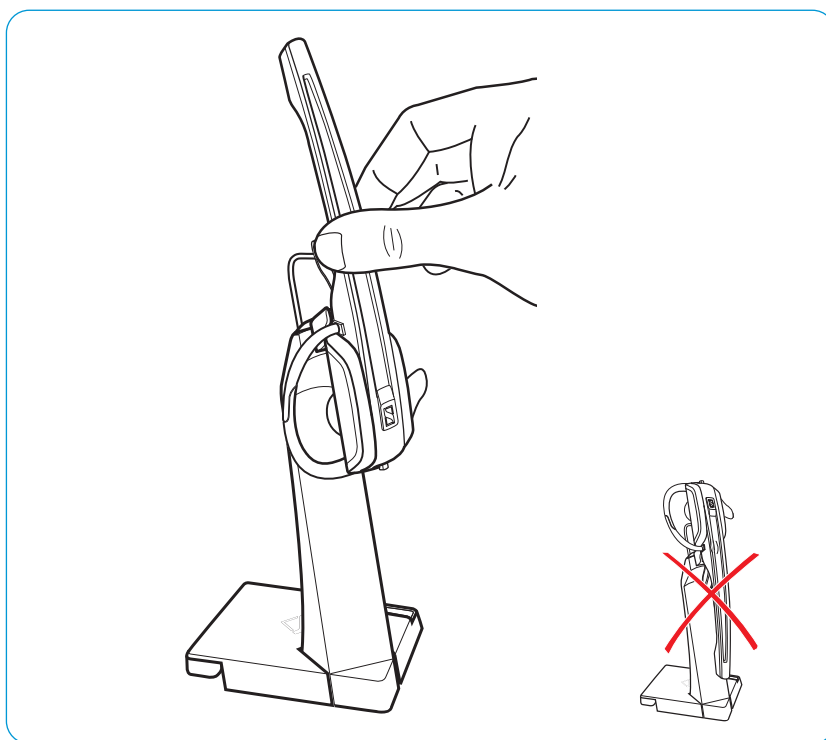

- ▶ Entnehmen Sie weitere Informationen der Bedienungsanleitung des CH 10.

Mehrere Headsets gleichzeitig laden

Als optionales Zubehör ist die USB-Ladestation MCH 7 bei Ihrem Sennheiser-Partner erhältlich, mit der Sie bis zu 7 Headsets in Verbindung mit dem CH 10 USB gleichzeitig laden können.

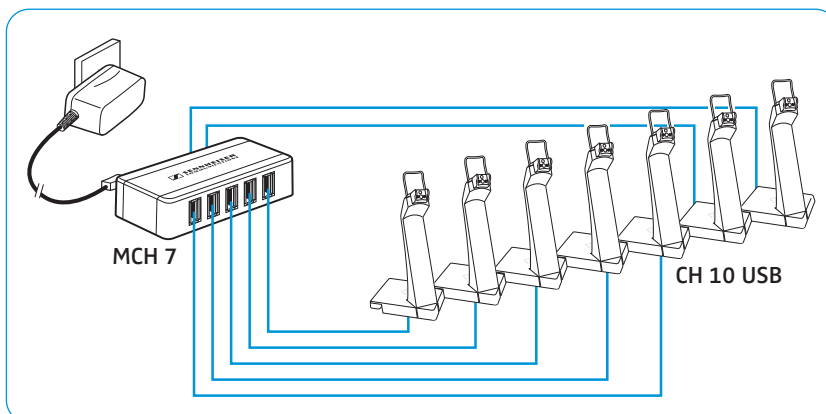

- ▶ Entnehmen Sie weitere Informationen der Bedienungsanleitung der MCH 7.

Headset-System bei längerem Nichtgebrauch ausschalten

Sie können das Headset-System (1) oder das Headset ausschalten (2), wenn Sie die Produkte längere Zeit nicht benutzen, z. B. während des Urlaubs.

Headset-System ausschalten

- 1 Trennen Sie die Basisstation vom Stromnetz. Die Basisstation schaltet sich sofort aus, das Headset dadurch ca. 30 Minuten später.
- 2 Halten Sie die Taste Verbindung für 5 Sekunden gedrückt, um das Headset sofort auszuschalten. Die LED Headset blinkt 3-mal rot, das Headset ist vollständig ausgeschaltet. Die LED Verbindung der Basisstation leuchtet nach kurzer Zeit rot, die LED Akku der Basisstation erlischt.

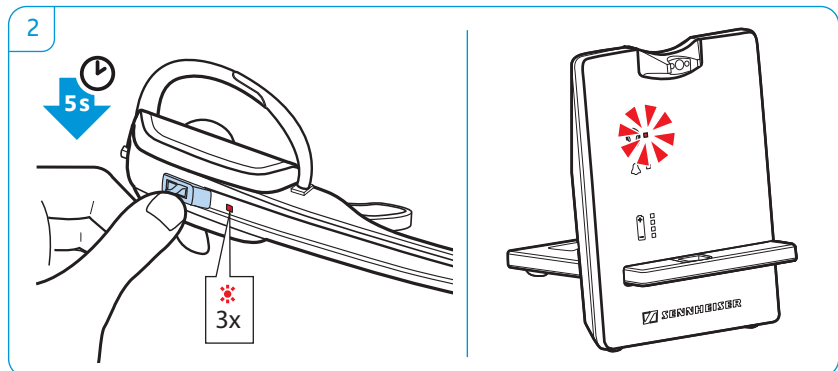
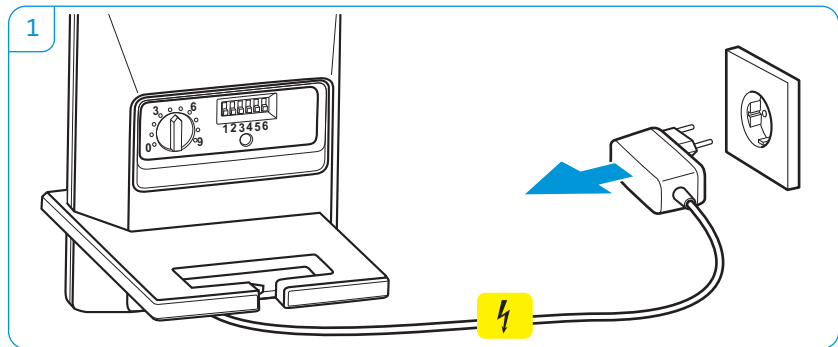

Headset-System einschalten und verbinden

- ▶ Stecken Sie das Netzteil in eine Steckdose. Die Basisstation ist eingeschaltet.
- ▶ Legen Sie das Headset in die Basisstation. Die LED Headset blinkt 3-mal blau und leuchtet anschließend blau. Basisstation und Headset sind miteinander verbunden.

Einen Arbeitsplatz teilen

Die Headsets und Basisstationen der D 10-Serie sind untereinander kompatibel. Wenn Sie sich z. B. einen Arbeitsplatz teilen, können Sie eine Basisstation für verschiedene Headsets verwenden. Das zuletzt mit der Basisstation verbundene Headset können Sie weiterhin direkt verwenden.

- ▶ Legen Sie das zu verwendende Headset in die Basisstation. Die LED Headset blinkt abwechselnd blau/rot.
- ▶ Die LED Headset blinkt abwechselnd blau/rot, bis die Anmeldung an der Basisstation erfolgreich ist. Anschließend blinkt die LED 3-mal blau und erlischt. Sie können das neu verbundene Headset verwenden.

Wenn die LED Verbindung (📶) der Basisstation rot leuchtet oder aus ist, dann ist die Verbindung fehlgeschlagen. Wiederholen Sie die Handlungsschritte.

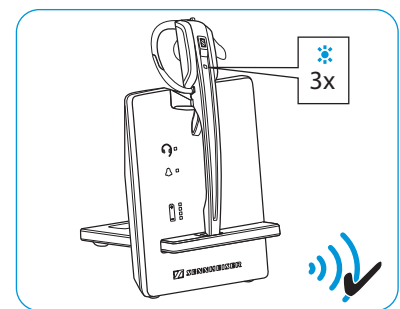
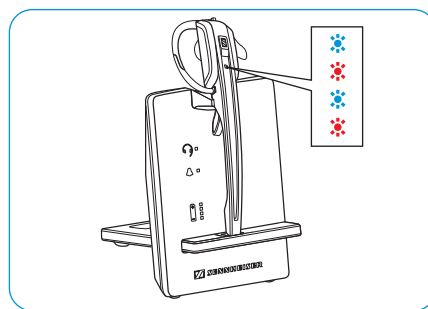

Headset mit Basisstation eines anderen Herstellers verwenden (DECT-GAP-Telefon)

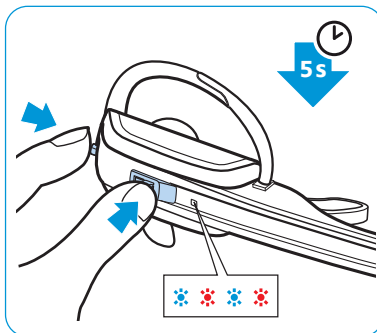

- ▶ Platzieren Sie das Headset max. 1 m vor der fremden Basisstation.
- ▶ Halten Sie am Headset die Taste Verbindung und die Taste Audio gleichzeitig für 5 Sekunden gedrückt. Das Headset wechselt in einen speziellen Pairing-Modus und die LED Headset blinkt abwechselnd blau/rot.
- ▶ Versetzen Sie die fremde Basisstation ebenso in einen speziellen Pairing-Modus (siehe Bedienungsanleitung der fremden Basisstation). Der Standardcode für das Headset ist „0000“. Das Headset verbindet sich mit der fremden Basisstation. Bei erfolgreicher Verbindung erlischt die LED Headset.

Konnte innerhalb von 60 Sekunden keine erfolgreiche Verbindung hergestellt werden, wechselt das Headset zurück in den Standby-Betrieb.

Das Headset wieder mit einer Basisstation der D 10-Serie verbinden

- ▶ Halten Sie am Headset die Taste Verbindung und die Taste Audio gleichzeitig für 5 Sekunden gedrückt. Das Headset wechselt in einen speziellen Pairing-Modus und die LED Headset blinkt abwechselnd blau/rot.
- ▶ Legen Sie das Headset in die Basisstation. Die LED Headset blinkt 3-mal blau und leuchtet anschließend blau. Basisstation und Headset sind miteinander verbunden.

Headset-System reinigen und pflegen

VORSICHT

Flüssigkeit kann die Elektronik des Produkts zerstören!

Sie kann in das Gehäuse des Produkts eindringen und einen Kurzschluss in der Elektronik verursachen.

- ▶ Halten Sie Flüssigkeiten jeglicher Art von diesem Produkt fern.
 - ▶ Verwenden Sie auf keinen Fall Löse- oder Reinigungsmittel.
-
- ▶ Trennen Sie die Basisstation vom Stromnetz, bevor Sie mit der Reinigung beginnen.
 - ▶ Reinigen Sie das Produkt ausschließlich mit einem trockenen und weichen Tuch.
 - ▶ Reinigen Sie von Zeit zu Zeit die Ladekontakte des Headsets und der Basisstation mit einem Wattestäbchen.

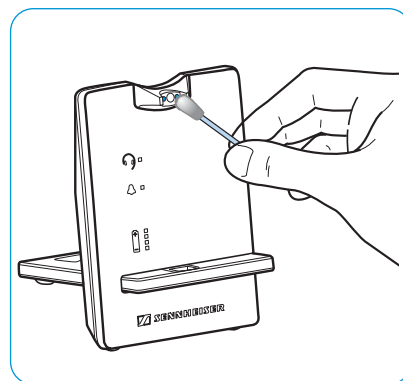
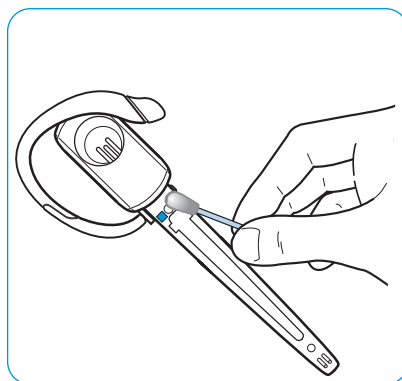

Ohrpolster austauschen

Aus hygienischen Gründen sollten Sie Ihre Ohrpolster von Zeit zu Zeit austauschen. Ersatz-Ohrpolster können Sie bei Ihrem Sennheiser-Partner erwerben.

- 1 Ziehen Sie das alte Ohrpolster von der Hörmuschel ab. Achten Sie darauf, dass sich der Befestigungsring des alten Ohrpolsters nicht mehr auf der Hörmuschel befindet.
- 2 Ziehen Sie den Kragen **B** des Ohrpolsters über die Einkerbung **A** des Kopfbügels.
- 3 Drehen Sie das Ohrpolster gegen den Uhrzeigersinn über die Einkerbung, bis der Kragen die Hörmuschel vollständig umschließt.

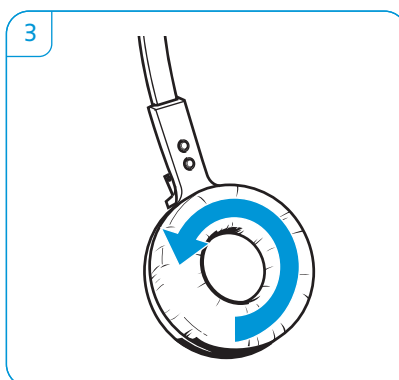
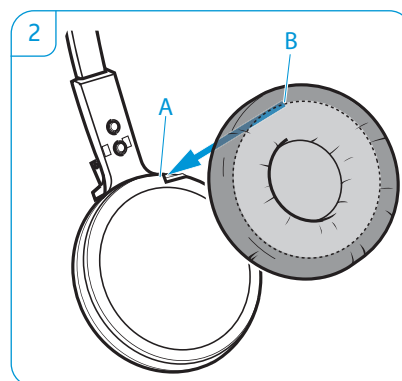
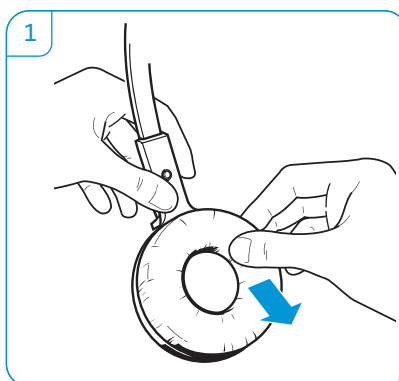

Akku des Headsets austauschen

VORSICHT

Produktschäden durch unsachgemäße Behandlung

Die Kabel können geknickt oder abgerissen werden, wenn Sie das Akkufach zu ruckartig öffnen.

► Öffnen Sie das Akkufach vorsichtig und lösen Sie den Stecker des Akkus.

Ersatzakkus erhalten Sie bei Ihrem Sennheiser-Partner. Verwenden Sie ausschließlich die von Sennheiser empfohlenen Ersatzakkus.

- 1 Entfernen Sie den Ohrbügel oder den Kopfbügel (siehe Seite 14) und öffnen Sie das Akkufach.

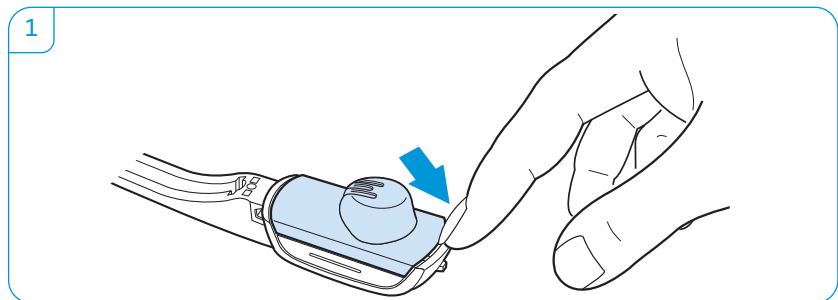

- 2 Klappen Sie vorsichtig die Akkufachabdeckung in Pfeilrichtung über einen leichten Widerstand auf. Entnehmen Sie den Akku und lösen Sie vorsichtig den Stecker des Akkukabels.

- 3 Verbinden Sie den Stecker mit der Anschlussbuchse. Achten Sie dabei auf die Ausrichtung des neuen Akkus.

- 4 Schließen Sie das Akkufach.

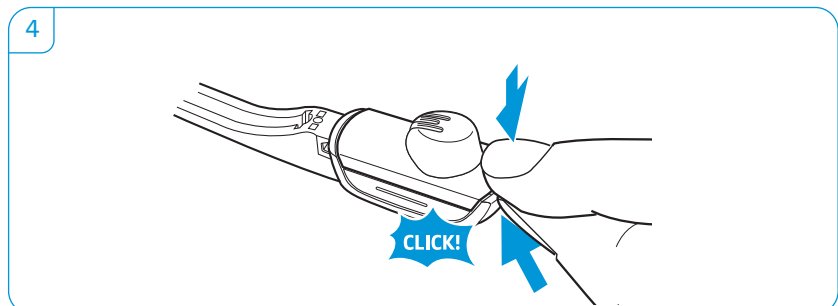
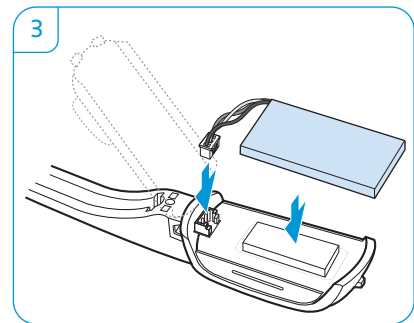
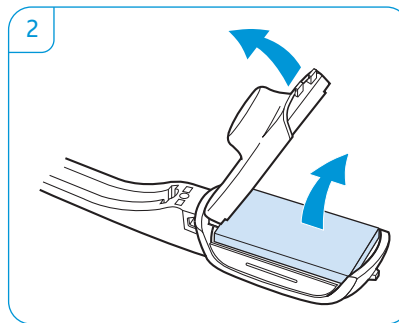

Wenn Störungen auftreten

Problem	Mögliche Ursache	Mögliche Abhilfe	Seite
Headset ist in der Basisstation platziert, die LED Akku ist aus	Basisstation ist nicht am Stromnetz angeschlossen	Schließen Sie die Basisstation am Stromnetz an.	9
	Akku ist tiefentladen	Warten Sie einige Minuten, bis die LED Akku leuchtet.	30
		Für Schnell-Ladung: Drücken Sie kurz die Taste Set auf der Rückseite der Basisstation.	5
Verbindung zwischen Headset und Basisstation lässt sich nicht herstellen	Headset ist nicht mit der Basisstation verbunden, die LED Verbindung  leuchtet rot	Legen Sie das Headset in die Basisstation.	23
	Basisstation nur über USB-Kabel angeschlossen	Schließen Sie die Basisstation am Stromnetz an.	9
Funkverbindung zwischen Headset und Basisstation ist schlecht	Reichweite der Funkverbindung ist überschritten	Verringern Sie die Entfernung zwischen Headset und Basisstation.	–
		Passen Sie die Funkreichweite an.	17
Störgeräusche, die Verbindung bricht ab	Mikrofon berührt Wange oder evtl. Bart	Formen Sie den Mikrofonarm so, dass das Mikrofon ca. 2-3 cm vom Mund entfernt ist.	14
	zu viele DECT-Systeme in Funkreichweite	Reduzieren Sie die Funkreichweite.	17
		Stellen Sie die Bandbreite „Narrowband“ ein.	17
	Abstand zwischen Basisstation und Festnetztelefon ist zu gering (Interferenzen treten auf)	Vergrößern Sie den Abstand zwischen Basisstation und Festnetztelefon.	–
Akku lädt nicht	Ladekontakte des Headsets oder der Basisstation sind verschmutzt	Reinigen Sie die Ladekontakte am Headset und an der Basisstation.	34
	Akku defekt	Tauschen Sie den defekten Akku gegen einen neuen Akku aus.	36
	Headset liegt nicht richtig in der Magnethalterung der Basisstation	Prüfen Sie den Sitz des Headsets in der Magnethalterung.	30
Gesprächszeit ist trotz vollständiger Akkuladung sehr kurz	Akku ist überaltert	Tauschen Sie den überalterten Akku gegen einen neuen Akku aus.	36
Schlechte Audioqualität, Gesprächspartner zu laut bzw. zu leise	Aussteuerung des Mikrofons ist nicht korrekt angepasst	Verändern Sie die Mikrofonempfindlichkeit.	19
Tonausgabe des Festnetztelefons ist verzerrt und gestört	Basisstation ist nicht auf die Leitungseinstellung des Festnetztelefons angepasst	Passen Sie die Basisstation mit dem Schalter ABC an Ihr Festnetztelefon an.	19

Weitere Informationen und eine Liste der am häufigsten gestellten Fragen (FAQ) finden Sie unter www.sennheiser.com.

Nehmen Sie Kontakt zu Ihrem Sennheiser-Partner auf, wenn mit Ihrem Headset-System Probleme auftreten, die nicht in der Tabelle stehen oder sich die Probleme nicht mit den in der Tabelle aufgeführten Lösungsvorschlägen beheben lassen.

Den Partner Ihres Landes finden Sie auf www.sennheiser.com unter „Service & Support“.

Technische Daten

Basisstation

D 10 BS USB/D 10 BS USB ML/D 10 BS Phone

Abmessungen	88 x 119 x 100 mm (B x H x T)
Gewicht	
D 10 BS Phone	ca. 352 g
D 10 BS USB	ca. 328 g
Betriebstemperaturbereich	+5 °C bis +45 °C
Lagertemperaturbereich	-20 °C bis +70 °C

Headset

D 10 HS

Abmessungen	140 x 24 x 22 mm (B x H x T)
Gewicht	mit Ohrbügel: ca. 22 g mit Kopfbügel: ca. 45 g
Sprechzeit	Narrowband: bis zu 12 Stunden Wideband: bis zu 8 Stunden
Ladezeit	50 %: ca. 20 min 100 %: ca. 1 Stunde
Reichweite (umgebungsabhängig)	mit Sichtkontakt: bis zu 180 m in Bürogebäude: bis zu 55 m
Akku (eingebaut)	Lithium Polymer; 3,7 V; 215 mAh
Leistungsausgang	EU/AUS: 24 dbm/250 mW USA/CAN: 20,4 dbm/100 mW
Lautsprechertyp	dynamisch, Neodymmagnet
Mikrofontyp	Elektret-Mikrofon, Noise Cancelling
Betriebstemperaturbereich	+5 °C bis +45 °C
Lagertemperaturbereich	-20 °C bis +70 °C

Netzteil – PSAA05E/K/S/A

Nenneingangsspannung	100 – 240 V~
Nenneingangsstrom	max. 0,2 A
Netzfrequenz	50 – 60 Hz
Nennausgangsspannung	5,9 V $\overline{\text{---}}$
Nennausgangsstrom	max. 850 mA
Betriebstemperaturbereich	+5 °C bis +45 °C
Lagertemperaturbereich	-20 °C bis +70 °C
Relative Luftfeuchte	Betrieb: 20 bis 85 % Lagerung: 20 bis 95 %
Gewicht	ca. 75 g

DECT

	EU-Version: CAT IQ 1.0	US-Version: DECT 6.0
Sendefrequenz	1880 bis 1900 MHz	1920 bis 1930 MHz
SAR-Wert D 10 HS	Ohrbügel: 0,029W/kg Kopfbügel: 0,050 W/kg	0,048W/kg

In Übereinstimmung mit

Europa:	EMV	EN 301489-6
	Funk	EN 301406
	Sicherheit	EN 60950-1
	SAR	EN 50360 ref EN 62209-1 (Headset)

USA & Kanada:
erfüllt Anforderungen für Sicherheit CSA Nummer 231437



Kanada:	IC: 2099A-D10BSPHONE (D 10 BS Phone-US, D 10 BS USB-US, D 10 BS USB ML-US)
	IC: 2099A-D10HS (D 10 HS)
USA:	FCC ID: DMOCBDDGG (D 10 BS Phone-US, D 10 BS USB-US, D 10 BS USB ML-US) FCC ID: DMOCDDHGG (D 10 HS)

Herstellereklärungen

Garantie

Sennheiser Communications A/S übernimmt für dieses Produkt eine Garantie von 24 Monaten. Die aktuell geltenden Garantiebedingungen können Sie über das Internet auf www.sennheiser.com oder über Ihren Sennheiser-Partner beziehen.

In Übereinstimmung mit den folgenden Anforderungen



- WEEE-Richtlinie (2012/19/EU)

Entsorgen Sie dieses Produkt bei Ihrer örtlichen kommunalen Sammelstelle oder im Recycling Center. Bitte helfen Sie mit, die Umwelt, in der wir leben, zu erhalten.



- Batterie-Richtlinie (2013/56/EU)

Die in diesem Produkt eingebauten Akkus sind recycelbar. Entsorgen Sie defekte Produkte inkl. Akku über offizielle Sammelstellen oder den Fachhandel, um den Umweltschutz zu gewährleisten.

CE-Konformität

CE 1321

- R&TTE-Richtlinie (1999/5/EG)
- EMV-Richtlinie (2014/30/EU)
- Niederspannungsrichtlinie (2006/95/EG)
- ErP-Richtlinie (2009/125/EG)
- RoHS-Richtlinie (2011/65/EU)

Die Erklärung steht Ihnen im Internet unter www.sennheiser.com zur Verfügung.

Vor Inbetriebnahme sind die jeweiligen länderspezifischen Vorschriften zu beachten!

Warenzeichen

Sennheiser ist ein eingetragenes Warenzeichen der Sennheiser electronic GmbH & Co. KG.

Andere in dieser Bedienungsanleitung erwähnten Produkt- und Firmennamen können Marken- oder Handelsnamen ihrer jeweiligen Inhaber sein.



Sennheiser Communications A/S
Industriparken 27, DK-2750 Ballerup, Denmark
www.sennheiser.com

Publ. 11/14, A01