



Savi 8410/8420 Office

Schnurloses DECT-Headset-
System

Bedienungsanleitung

COMHEAD

Headset Company



comhead.de | +49 40 500 580 20 | info@comhead.de

Inhalt

DECT-Informationen	3	
DECT Enhanced Security	3	
Überblick	4	
Ihr Headset-System	4	
Headset-Regler	4	
Basisstation-Überblick	5	
Zubehör	6	
Headset-System verbinden	7	
Details zur Einrichtung des Festnetztelefons	7	
Positionieren der Basisstation	9	
Anpassen und Aufladen	11	
Anpassen des Headsets	11	
Laden des Headsets	11	
Sprechzeit	11	
Headset-Akkustatus	11	
Akku ersetzen	12	
Download der Software	13	
Aktualisieren Ihres Poly Geräts	13	
Paaren Ihres Mobiltelefons	14	
Automatische Verbindungsfunktion	14	
Anruf übertragen	14	
Mobiltelefon trennen	14	
Grundmerkmale	16	
Headset-Regler	16	
Headset einschalten	16	
Lautstärke einstellen	16	
Start von Microsoft Teams (nur bei Teams-Modellen)	17	
ANC (Stereo-Headset-Funktion)	17	
Standardleitung ändern	17	
Freizeichen erhalten	17	
Audio-Streaming	17	
Anrufe tätigen, annehmen, beenden	18	
Anruf tätigen	18	
Anruf annehmen/beenden	18	
Stummschaltung	18	
Zweiten Anruf annehmen	18	
Anruf vom Mobiltelefon ablehnen	19	
Einen Anruf aus 2 Quellen zusammenführen	19	
Einrichten einer Telefonkonferenz	19	
Weitere Funktionen	20	
Sprache für Sprachansagen ändern	20	
Audioqualität optimieren	20	
Bürolärm begrenzen	20	
Headset-Ladestation entfernen oder verbinden	20	
Reichweite festlegen	21	
Automatische sichere Anmeldung	21	
Fehlerbehebung	22	
Headset	22	
Festnetztelefon	23	
Mobilgerät	24	
Softphone	24	
Sicherheitsinformationen	26	
Sicherheitshinweise	26	
Support	28	

DECT-Informationen

DECT-Produkte sollten niemals außerhalb der Region verwendet werden, in der sie ursprünglich erworben wurden und verwendet werden sollen.

Das beiliegende schnurlose DECT-Produkt verwendet beschränkte schnurlose Funkfrequenzen, die je nach Land variieren. Die Verwendung dieses DECT-Produkts in nicht freigegebenen Ländern stellt einen Rechtsbruch dar und kann zur Unterbrechung von Telekommunikationsnetzwerken und -geräten sowie zur Verhängung von Geldstrafen und Gebühren durch die Kontrollbehörden führen.

DECT Enhanced Security

Poly ist Mitglied des DECT-Forums und setzt dessen Enhanced-Security-Empfehlungen bei sämtlichen DECT-Geräten konsequent um.

Somit entsprechen die DECT-basierten Produkte von Poly den jüngsten Enhanced-Security-Empfehlungen, die das DECT-Forum und ETSI formuliert haben. In diesem Zusammenhang wurden beim Registrierungs-, Authentifizierungs-, Genehmigungs- und Verschlüsselungsverfahren Sicherheitsverbesserungen vorgenommen. Die DECT-Produkte von Poly sind nun vor allen bekannten Sicherheitslücken geschützt, die der Chaos Communication Congress im Jahr 2009 veröffentlicht hat.

Die Poly DECT-Produkte wurden anhand der Anforderungen der Sicherheitszertifizierung des DECT-Forums getestet. Sie entsprechen diesen Anforderungen und haben daher die DECT-Sicherheitslogo-Zertifizierung erhalten.

Poly DECT-Produkte, die die neue, sicherheitsverbesserte DECT-Version nutzen, tragen auf der Basis das Sicherheitslogo des DECT-Forums.



Überblick

Ihr Headset-System

Ihr DECT™-Headset-System verfügt über eine 3-Wege-Konnektivität für Computer, Festnetztelefon und Mobiltelefon.

Headset-Regler

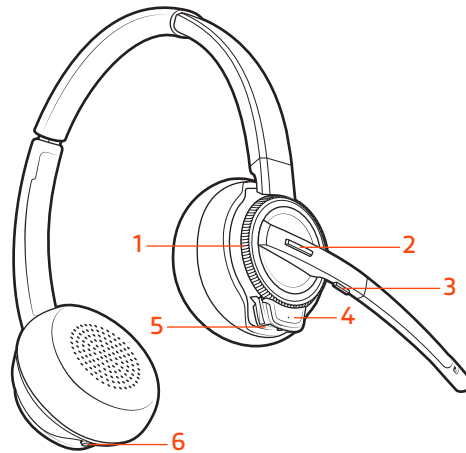

1. Lautstärkeregler: Schalten Sie zum Anpassen der Lautstärke wiederholt vor oder zurück.
2. Anruf-/Teams-Taste: Drücken Sie diese Taste zum Starten, Annehmen oder Beenden eines Anrufs oder zum Interagieren mit Microsoft Teams (Teams-Modell und Teams-Desktop-App erforderlich).
3. Stummschalttaste: Drücken Sie diese Taste während eines Anrufs, um die Stummschaltung zu aktivieren oder zu deaktivieren.
4. Headset-LED: Blinkt während der Nutzung.
5. Ein-/Aus-Taste: Schaltet das Gerät ein und aus.
6. ANC (Active Noise Cancelling): Schaltet diese Funktion ein oder aus.

Sicherheit geht vor!

Bitte lesen Sie die Sicherheitshinweise mit wichtigen Informationen zu Sicherheit und gesetzlichen Bestimmungen, bevor Sie Ihr neues Gerät verwenden.

Basisstation-Überblick

Vorderansicht

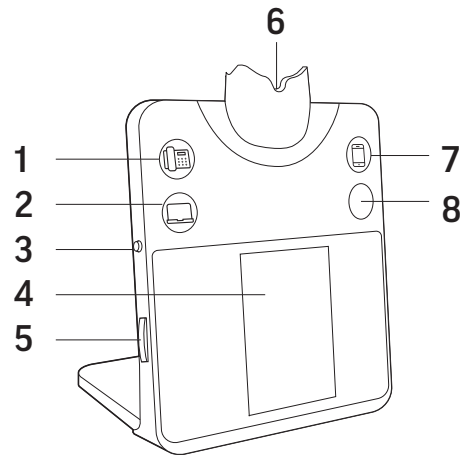

1. Festnetztelefon-Taste
2. Computer-Taste
3. Zurück-Taste
4. Display der Basisstation
5. Navigationsrad (drehen/drücken)
6. Headset-Ladestation
7. Mobiltelefon-Taste
8. Stummschalttaste oder Microsoft Teams-Taste (je nach Modell)

Rückansicht

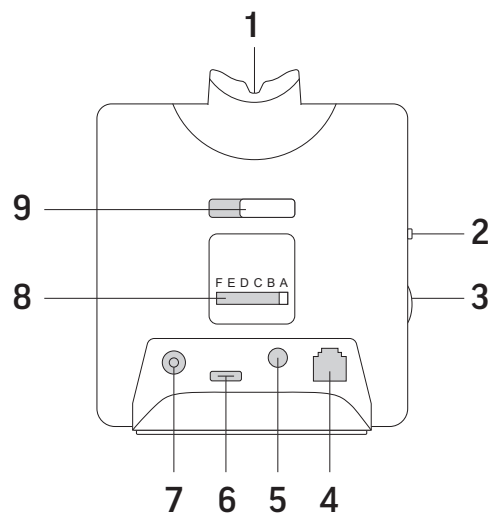

1. Headset-Ladestation
2. Zurück-Taste
3. Navigationsrad (drehen/drücken)
4. Anschlussbuchse des Kabels für die Telefonschnittstelle
5. Buchse des Telefonhörer-Lifters

6. USB-C-Anschluss für Computerkabel
7. Stromanschlussbuchse
8. Konfigurationsschalter Festnetztelefon
9. Schlitten zum Loslösen der Ladestation

Zubehör

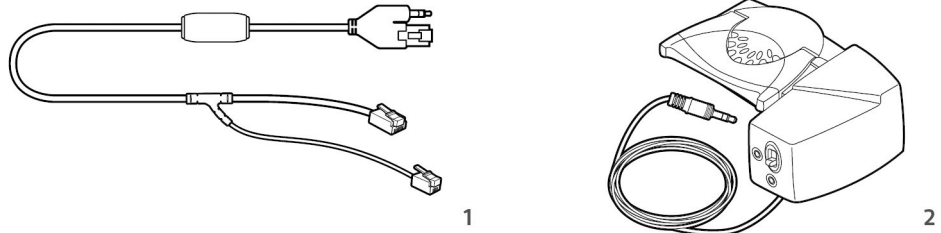

1. **Kabel für Electronic Hook Switch (EHS)** Automatisches elektronisches Annehmen/Beenden eines Festnetztelefonanrufs. Dies ermöglicht die Anruffernsteuerung über Ihr Headset.
2. Der **HL10-Lifter** hebt den Telefonhörer automatisch ab und legt ihn wieder in die Ladeschale. Dies ermöglicht die Anruffernsteuerung über Ihr Headset.

Headset-System verbinden

Schließen Sie die Basis anhand der Abbildung an Ihren Computer, die Steckdose und den Headset-Anschluss des Festnetztelefons an, sofern verfügbar. Verbinden Sie ansonsten die Basis mit dem Telefonhörer-Anschluss.

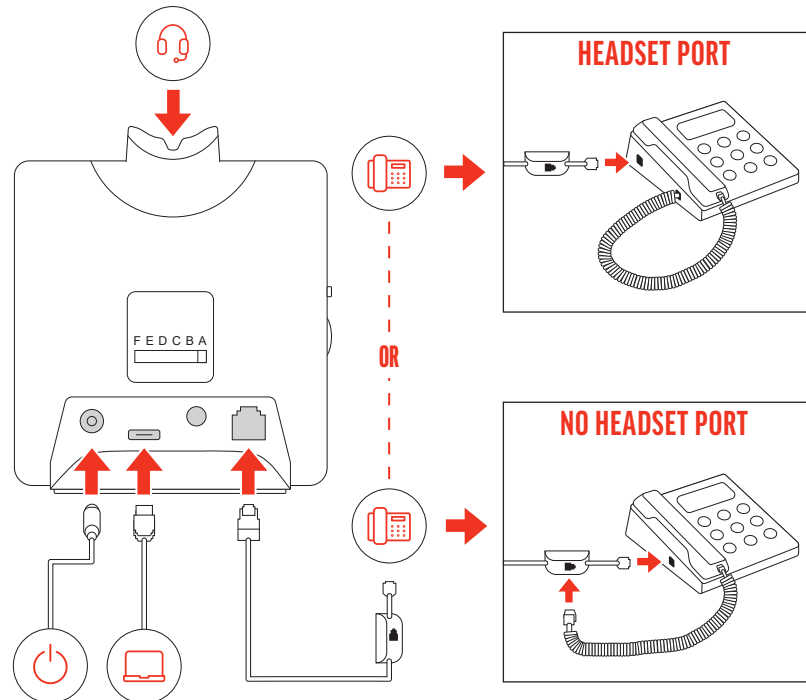

Festnetztelefon	Basiskonfigurationseinstellung (auf der Rückseite der Basisstation)
Die meisten Telefone	A
Cisco-Telefone	D
Cisco-Telefone mit EHS-Kabel	A

Details zur Einrichtung des Festnetztelefons

Die Einrichtung Ihres Festnetztelefons ist je nach Modell und Verbindungszubehör unterschiedlich.

Wählen Sie zwischen den Einstellungen **A, B, C** oder **D** für das Festnetztelefon aus und stecken Sie die Kabel ein.

A Festnetztelefon mit speziellem Headset-Anschluss

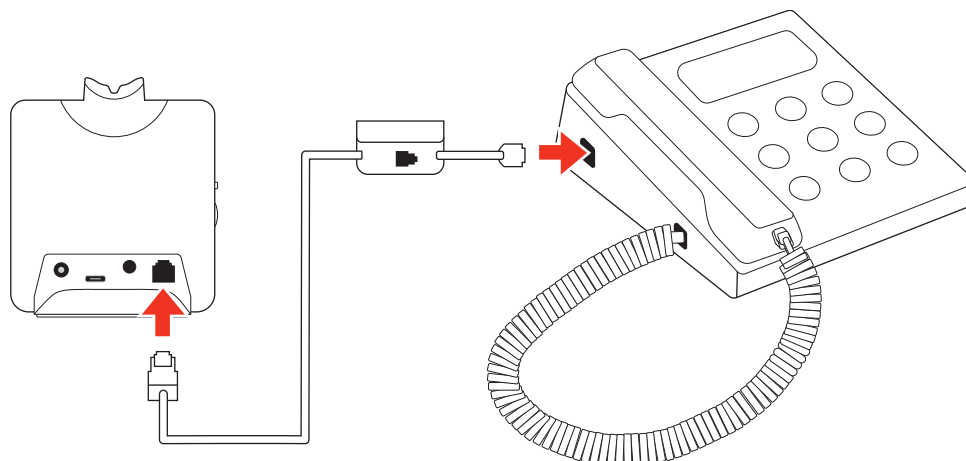

- Stecken Sie ein Ende des Telefonschnittstellenkabels auf der Rückseite der Basisstation ein.
- Stecken Sie das verbleibende Ende des Telefonschnittstellenkabels in den entsprechenden Headset-Anschluss ☺ am Festnetztelefon.

Wichtig: Für Cisco-Telefone wird die Konfiguration „D“ an der Rückseite der Basisstation verwendet. Für die meisten anderen Telefone wird die Standardkonfiguration „A“ verwendet. Verwenden Sie diese Einstellung, wenn Sie keinen HL-10-Lifter bzw. kein EHS-Kabel verwenden. Bei dieser Konfiguration müssen Sie sowohl die Headset-Taste ☺ Ihres Telefons als auch die Gesprächstaste des Headsets drücken, um Anrufe anzunehmen oder zu beenden.

B Festnetztelefon (Standard)

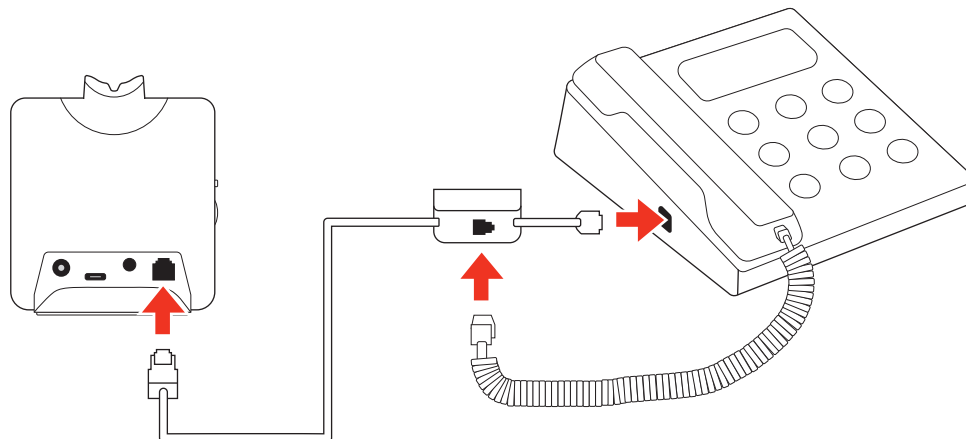

- Stecken Sie ein Ende des Telefonschnittstellenkabels auf der Rückseite der Basisstation ein.
- Trennen Sie das Spiralkabel des Telefonhörers von der Basisstation des Festnetztelefons und verbinden Sie es mit der Anschlussbuchse der Telefonschnittstelle.
- Stecken Sie zum Schluss das verbleibende Ende des Telefonschnittstellenkabels in den freien Telefonhörer-Anschluss am Festnetztelefon.

Wichtig: Für Cisco-Telefone wird die Konfiguration „D“ an der Rückseite der Basisstation verwendet. Für die meisten anderen Telefone wird die Standardkonfiguration „A“ verwendet.

Anmerkung: Verwenden Sie diese Einstellung, wenn Sie keinen HL10-Lifter bzw. kein EHS-Kabel verwenden und Ihr Festnetztelefon nicht über einen speziellen Headset-Anschluss verfügt. Bei dieser Konfiguration müssen Sie sowohl das

Handgerät manuell von Ihrem Festnetztelefon abnehmen als auch die Steuerungstaste am Headset drücken, um Anrufe anzunehmen oder zu beenden.

C Festnetztelefon + EHS Kabel (getrennt erhältlich)

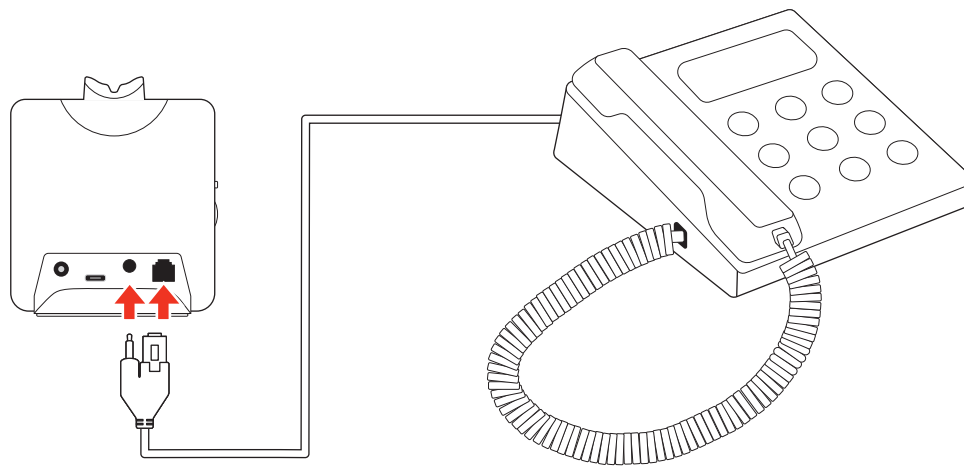

Wichtig: Verwenden Sie die Konfiguration „A“ an der Rückseite der Basisstation, die für die meisten Telefone einschließlich Cisco-Telefone geeignet ist.

D Festnetztelefon + HL10-Telefonhörer-Lifter (getrennt erhältlich)

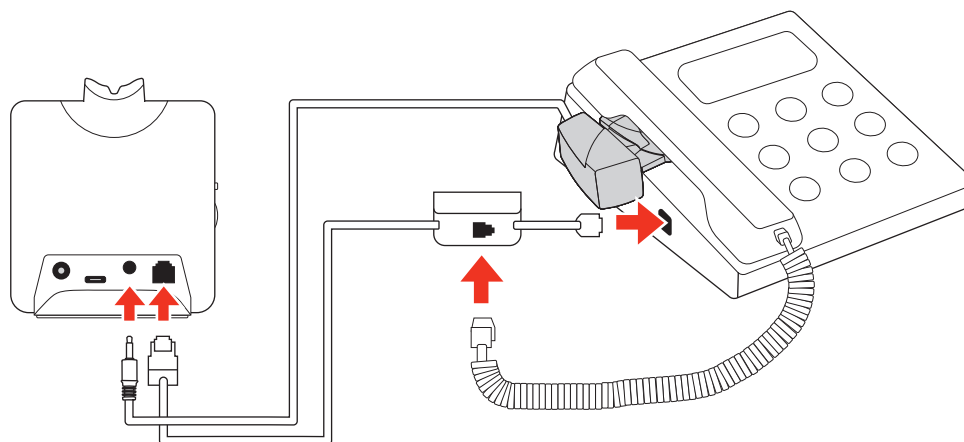

Wichtig: Für Cisco-Telefone wird die Konfiguration „D“ an der Rückseite der Basisstation verwendet. Für die meisten anderen Telefone wird die Standardkonfiguration „A“ verwendet.

Positionieren der Basisstation

Der empfohlene Mindestabstand zwischen Festnetztelefon und Basisstation beträgt ca. 15 cm.

Der empfohlene Mindestabstand zwischen Basisstation und Computer beträgt ca. 30 cm. Eine falsche Positionierung kann zu Störgeräuschen und Interferenzen führen.

Anmerkung: Die Headset-Station kann variieren, die Funktion bleibt jedoch dieselbe.

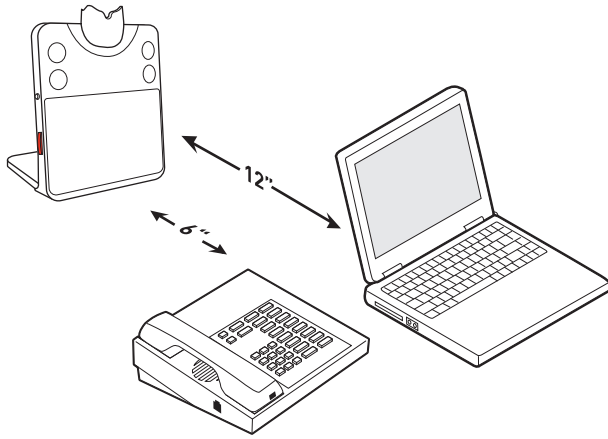

Anpassen und Aufladen

Anpassen des Headsets

Optimieren Sie den Komfort und Sitz Ihres Headsets.

Anpassen des Kopfbügels

1. Verlängern oder verkürzen Sie das Band so, dass der Kopfbügel angenehm sitzt. Platzieren Sie die Hörmuscheln so, dass die Schaumstoff-Ohrkissen bequem am Ohr anliegen.



2. Platzieren Sie den Stabilisator mit T-Polster gegebenenfalls über dem Ohr.

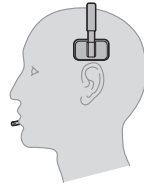

Anpassen des Mikrofonarms

Positionieren Sie den Mikrofonarm so, dass er ca. zwei Fingerbreit von Ihrem Mundwinkel entfernt ist.



Anmerkung: Für echten Stereo-Sound mit dem Mikrofonarm auf der linken Seite passen Sie die bevorzugte Tragevariante unter Poly Lens Desktop-App an.

Laden des Headsets

Setzen Sie das Headset in die Ladestation ein. Die Lade-LED am Headset blinkt, wenn das Headset geladen wird, und erlischt, wenn das Headset vollständig aufgeladen ist. Laden Sie das Gerät mindestens 20 Minuten vor der ersten Anwendung. Eine vollständige Aufladung dauert bis zu 3 Stunden.

Sprechzeit











Das vollständig aufgeladene Headset bietet bis zu 13 Stunden Sprechzeit.

Headset-Akkustatus

Bestimmen Sie den Akkustatus Ihres Headsets:

- Sprachansagen auf dem Headset nach dem Einschalten

- Wenn Ihr Headset betriebsbereit ist, können Sie den Akkustand  des Headsets auf dem Startbildschirm der Basisstation sehen.
- Ansicht in Poly Lens Desktop-App
- Sehen Sie sich die LEDs des Headsets während des Ladevorgangs in der Ladestation an.

Headset-Akkustatus	Startbildschirm der Basisstation oder Poly Lens Desktop-App	Headset-LED beim Aufladen
Akku vollständig geladen		
Hoher Akkustand		
Mittlerer Akkustand		
Niedriger Akkustand		
Kritischer Akkustand		

Tipp: Um die Genauigkeit der Sprechzeitenansage zu verbessern, entladen Sie den Akku des Headsets und laden Sie ihn danach vollständig auf.

Akku ersetzen

Ersetzen Sie die Akkus nach 3 Jahren bzw. 500 Ladezyklen, je nachdem, was zuerst eintritt.

Um sicherzustellen, dass Ersatzakkus hohen Qualitätsstandards entsprechen und optimale Leistung bieten, verwenden Sie bitte nur Ersatzakkus von Poly.

Download der Software

Laden Sie Poly Lens-App herunter, um Ihre Gerät optimal zu nutzen. Manche Softphones erfordern die Installation von Poly Software, um Steuerungsfunktionen (Anruf annehmen/beenden und Stummschaltung) des Geräts zu unterstützen. Download: poly.com/lens.

- Funktionen aktivieren
- Einstellungen ändern
- Anrufsteuerung für Softphones konfigurieren
- Geräte-Firmware aktualisieren
- Benachrichtigungen und Warnungen verwalten
- Gesundheits- und Wellness-Erinnerungen einrichten

Aktualisieren Ihres Poly Geräts

Halten Sie Ihre Firmware und Software aktuell, um die Leistung zu optimieren und Ihrem Poly Gerät neue Funktionen hinzuzufügen.

Aktualisieren Sie Ihr Gerät mit Poly Lens-App. Download unter poly.com/lens

Paaren Ihres Mobiltelefons

Um Mobiltelefonanrufe anzunehmen oder Audio von Ihrem Mobiltelefon zu Ihrem Headset zu streamen, müssen Sie zunächst Ihr Mobiltelefon mit der Basis paaren.

1. Drücken Sie das Navigationsrad an der linken Seite der Ladestation, um zum Einstellungsmenü zu gelangen und ein Mobiltelefon hinzuzufügen. Drehen und Drücken Sie das Navigationsrad, um Folgendes auszuwählen: **Devices > Add Device > Mobile** (Geräte > Gerät hinzufügen > Mobilgerät).

Anmerkung: Um ein Menü zu verlassen, drücken Sie die Zurück-Taste auf der linken Seite der Basisstation.

2. Öffnen Sie die Bluetooth-Einstellungen auf Ihrem Mobiltelefon und wählen Sie Poly Savi x400.
Wenn die Geräte erfolgreich gepaart wurden, wird „Connected“ (Verbunden) im Mobilgerätemenü der Basisstation angezeigt, und auf dem Startbildschirm der Basisstation erscheint das Mobiltelefon-Symbol.

Automatische Verbindungsfunktion

Nachdem Sie Ihr Mobiltelefon mit der Basisstation gepaart und verbunden haben, stellt das Headset-System automatisch eine Verbindung mit dem Mobiltelefon her, wenn es sich innerhalb der Reichweite der Basisstation befindet.

Sie können diese Funktion in Poly Lens Desktop-App verwalten, indem Sie hierhin navigieren: **Settings > Wireless > Auto-connect to Mobile Phone** (Einstellungen > Schnurlose Geräte > Automatische Verbindung mit Mobiltelefon).

Anruf übertragen

Wenn Sie einen Anruf annehmen, bleibt das Audio beim jeweiligen Gerät (wenn Sie mit dem Headset annehmen, bleibt das Audio auf dem Headset; wenn Sie mit dem Mobiltelefon annehmen, bleibt das Audio auf dem Mobiltelefon).

1. Um einen mobilen Anruf von Ihrem Headset auf Ihr Mobiltelefon zu übertragen, drücken Sie 3 Sekunden lang die Mobiltelefon-Taste an der Basisstation. Die grüne LED erlischt.
2. Um einen mobilen Anruf von Ihrem Mobiltelefon auf Ihr Headset zu übertragen, drücken Sie einmal die Mobiltelefon-Taste an der Basisstation. Die grüne LED leuchtet auf.

Mobiltelefon trennen

Führen Sie einen der folgenden Schritte aus, um Ihr Mobiltelefon vom Headset-System zu trennen:

- Wählen Sie auf Ihrem Mobiltelefon **Bluetooth settings > Poly Savi x400 > Disconnect** (Bluetooth-Einstellungen > Poly Savi x400 > Verbindung trennen) aus, um es vom Headset-System zu trennen.

Anmerkung: Die genaue Menüstruktur unterscheidet sich je nach Mobiltelefon.

- Deaktivieren Sie Bluetooth an der Basisstation. Wählen Sie durch Drehen und Drücken des Navigationsrads: **Advanced > Base > Bluetooth > Off** (Erweitert > Basisstation > Bluetooth > Aus).

Anmerkung: Um ein Menü zu verlassen, drücken Sie die Zurück-Taste auf der linken Seite der Basisstation.

- Deaktivieren Sie Bluetooth über Poly Lens Desktop-App auf Ihrem Computer. Deaktivieren Sie Bluetooth über Poly Lens Desktop-App, indem Sie Folgendes

auswählen: **Settings > Wireless > Bluetooth > Off** (Einstellungen > Drahtlose Geräte > Bluetooth > Aus).

Grundmerkmale

Headset-Regler





1. Lautstärkeregler: Schalten Sie zum Anpassen der Lautstärke wiederholt vor oder zurück.
2. Anruf-/Teams-Taste: Drücken Sie diese Taste zum Starten, Annehmen oder Beenden eines Anrufs oder zum Interagieren mit Microsoft Teams (Teams-Modell und Teams-Desktop-App erforderlich).
3. Stummschalttaste: Drücken Sie diese Taste während eines Anrufs, um die Stummschaltung zu aktivieren oder zu deaktivieren.
4. Headset-LED: Blinkt während der Nutzung.
5. Ein-/Aus-Taste: Schaltet das Gerät ein und aus.
6. ANC (Active Noise Cancelling): Schaltet diese Funktion ein oder aus.

Headset einschalten

Um das Headset einzuschalten, verschieben Sie die Ein-/Aus-Taste, bis grün angezeigt wird.

Anmerkung: Das Design des Headsets kann variieren.

Lautstärke einstellen

- **Headset-Lautstärke** Passen Sie die Lautstärke Ihres Headsets an, indem Sie die Lautstärketasten (+) oder (-) drücken.
- **Festnetztelefonlautstärke** Wenn Ihre Stimme oder die Stimme des Anrufers während eines Festnetztelefonanrufs zu leise oder zu laut ist, passen Sie die Lautstärkeeinstellungen der Basisstation an. Navigieren Sie durch Drücken und Drehen des Navigationsrads an der Basisstation zu: **Advanced > Desk phone > Speaker or Mic > Adjust level** (Erweitert > Festnetztelefon > Lautsprecher oder Mikrofon > Lautstärke anpassen). Wenn Ihre Stimme zu leise oder zu laut ist, passen Sie die Mikrofonlautstärke  an. Wenn die Stimme Ihres Anrufers zu laut oder zu leise ist, passen Sie die Hörlautstärke  an.

Anmerkung: Um ein Menü zu verlassen, drücken Sie die Zurück-Taste auf der linken Seite der Basisstation.

Headset-Mikrofonlautstärke einstellen (Festnetztelefon/Softphone)

Führen Sie einen Testanruf mit dem Softphone durch und passen Sie die Festnetztelefon-Lautstärke und den PC-Sound an.

Start von Microsoft Teams (nur bei Teams-Modellen)

Sie können die Desktop-Anwendung von Microsoft Teams ganz einfach mit Ihrem für Teams zertifizierten Headset-System öffnen und verwenden.

Ihre Basisstation und Ihr Headset haben je eine Teams-Taste , um die Microsoft Teams-Desktop-Anwendung schnell zu öffnen und zu verwenden. Die Teams-Taste der Basis leuchtet auf, wenn Sie eine Besprechung oder Benachrichtigung haben.

Tipp: Die Gesprächstaste  Ihres Headsets ist gleichzeitig eine Teams-Taste.

- Wenn Sie nicht telefonieren, drücken Sie auf die Teams-Taste , um die Microsoft Teams-App auf Ihrem Computer anzuzeigen.
- Wenn die LED der Teams-Taste der Basis lila blinkt, tippen Sie darauf, um der Besprechung beizutreten.
- Wenn die LED der Teams-Taste der Basis lila leuchtet, tippen Sie darauf, um Ihre Teams-Benachrichtigungen anzuzeigen.

Anmerkung: Teams-Modell und Teams-Desktop-Anwendung erforderlich. Die mobile Teams-Anwendung wird nicht unterstützt.

ANC (Stereo-Headset-Funktion)

Active Noise Cancelling (ANC) reduziert externe Störgeräusche und optimiert die Musik- und Tonqualität.

Ihr Stereo-Headset wird mit aktiviertem ANC geliefert. Um ANC zu deaktivieren, schieben Sie den Schalter vom ANC-Symbol weg.

Standardleitung ändern

Ändern Sie die ausgehende Standard-Telefonleitung/den Audiokanal.

Wenn das System inaktiv ist, führen Sie eine der folgenden Aktionen aus:



- Halten Sie an der Basisstation die gewünschte Audiotaste 4 Sekunden lang gedrückt, bis sie 4-mal blinkt.
- Laden Sie Poly Lens Desktop-App herunter, öffnen Sie die Datei auf ihrem Computer, gehen Sie zu **Device Name > Settings > General > Default Phone Line** (Gerätename) > (Einstellungen) > (Allgemein) > (Standard-Telefonleitung) und wählen Sie die gewünschte Audioleitung aus.

Freizeichen erhalten

Um einen Audiokanal zu öffnen oder einen Freizeichen zu erhalten, drücken Sie 1 Sekunde lang die Gesprächstaste am Headset, während das System sich im Ruhemodus befindet. Die Standard-Audio-Taste an der Basis leuchtet grün.

Audio-Streaming

Hören Sie Medien-Streaming auf Ihrem Headset an.

Um Audio von Ihrem Computer oder Ihrem Mobiltelefon zu streamen, drücken Sie zunächst die Audiotaste für **Computer**  oder **Mobiltelefon**  an der Basisstation und spielen Sie dann die Audiodatei ab.

Anrufe tätigen, annehmen, beenden

An der Basisstation befinden sich 3 Tasten für Audioquellen: Festnetztelefon ☎, Computer 🖥 und Mobiltelefon 📱. Über diese Tasten können Sie zwischen verschiedenen Audioquellen wechseln.

Anruf tätigen

Tätigen Sie einen Anruf über Ihr Headset-System.

1. Tippen Sie auf die Audiotaste an der Basisstation.

: **Nur Festnetztelefon:** Drücken Sie die Headset-Taste 🎧 des Festnetztelefons oder entfernen Sie das Handgerät manuell, wenn Sie keinen HL10-Lifter bzw. kein EHS-Kabel haben.

2. Wählen Sie über Ihr Softphone/Mobiltelefon/Festnetztelefon.

Anruf annehmen/beenden

Um einen Anruf entgegenzunehmen oder zu beenden, tippen Sie auf die Audiotaste oder auf die Gesprächstaste am Headset.

: **Nur für Festnetztelefone:** Wenn Sie keinen HL10-Lifter bzw. kein EHS-Kabel haben, drücken Sie die Headset-Taste 🎧 am Festnetztelefon oder nehmen Sie das Handgerät ab, um einen Anruf anzunehmen, oder legen sie auf, um einen Anruf zu beenden.

Tipp: Für die Headset-Anrufsteuerung muss der Computer mit der Poly Software und Softphones kompatibel sein. Siehe „Herunterladen der Software“.

Stummschaltung

1. Führen Sie einen der folgenden Schritte aus, um das Headset während eines Anrufs stummzuschalten:

- Drücken Sie die Stummschalttaste am Headset. Sie hören „Mute on“ (Stummschaltung ein).
- Nur bei Standardmodellen: Drücken Sie die Stummschalttaste an der Basisstation. Wenn die Stummschaltung aktiviert wird, hören Sie „Mute on“ (Stummschaltung ein), und die LEDs an der Audio-Taste sowie der Stummschalttaste der Basisstation leuchten rot.

Anmerkung: Am Teams-Modell der Basisstation befindet sich keine Stummschalttaste.

2. Führen Sie einen der folgenden Schritte aus, um die Stummschaltung des Headsets aufzuheben:

- Drücken Sie die Stummschalttaste am Headset. Sie hören „Mute off“ (Stummschaltung aus), und die LED der Audio-Taste an der Basisstation leuchtet grün.
- Drücken Sie die aktive Audiotaste an der Basisstation. Sie hören „Mute off“ (Stummschaltung aus), und die Audio-Taste an der Basisstation leuchtet grün.
- Nur bei Standardmodellen: Drücken Sie die Stummschalttaste an der Basisstation, um die Stummschaltung aufzuheben. Sie hören „Mute off“ (Stummschaltung aus) und die LED der Stummschalttaste an der Basisstation erlischt.

Zweiten Anruf annehmen

1. Halten Sie während eines Anrufs die Gesprächstaste am Headset 2 Sekunden lang gedrückt, um den zweiten Anruf anzunehmen. Dadurch wird der erste Anruf auf Halten gesetzt.

2. Um zwischen den Anrufen hin- und herzuschalten, halten Sie die Gesprächstaste 2 Sekunden lang gedrückt.

Anruf vom Mobiltelefon ablehnen

Um einen eingehenden Anruf abzulehnen, halten Sie die Mobiltelefon-Taste der Basisstation 3 Sekunden lang gedrückt.

Einen Anruf aus 2 Quellen zusammenführen

Sie können das Audiosignal aus zwei Quellen zusammenführen, um einen Mini-Konferenzanruf zu erstellen.

Halten Sie auf der Basisstation gleichzeitig die Tasten von zwei der drei Audioquellen (Festnetztelefon ☎, Computer 🖥 oder Mobiltelefon 📞) gedrückt, bis die LEDs durchgehend grün leuchten. Dadurch werden die Audioquellen zu einem Anruf zusammengeführt.

Einrichten einer Telefonkonferenz

Sie können eine Telefonkonferenz mit 3 zusätzlichen Headsets einrichten.

Savi-Headsets automatisch hinzufügen

1. Legen Sie während eines Gesprächs das Headset des Gastes in die Ladehalterung des Hauptnutzers.
2. Der Hauptnutzer hört „Conference requested“ (Konferenz angefragt). Um die Anfrage anzunehmen, drücken Sie die Gesprächstaste am Headset des Hauptnutzers. Lassen Sie den Status eines Konferenzanrufs auf dem Display der Basisstation oder in Poly Lens Desktop-App anzeigen.

Savi-Headsets manuell hinzufügen

3. Navigieren Sie während eines Anrufs durch Drücken und Drehen des Navigationsrads an der Basisstation zu: **Conference > Add Headset** (Konferenz > Headset hinzufügen).
4. Halten Sie die Taste zum Erhöhen der Lautstärke am Gast-Headset gedrückt oder drehen Sie den Lautstärkeregler nach oben, bis die Headset-LED aufleuchtet. Die Methode variiert je nach Modell.
5. Der Hauptnutzer hört „Conference requested“ (Konferenz angefragt). Um die Anfrage anzunehmen, drücken Sie die Gesprächstaste am Headset des Hauptnutzers. Lassen Sie den Status eines Konferenzanrufs auf dem Display der Basisstation oder in Poly Lens Desktop-App anzeigen.

Telefonkonferenz beenden

6. Gast-Headsets können an mehreren Konferenzschaltungen als Gäste teilnehmen. Drücken Sie zum Entfernen eines Gast-Headsets entweder die Anruftaste des Gast-Headsets oder schließen Sie das Headset des Hauptnutzers an die Ladestation an.

Weitere Funktionen

Sprache für Sprachansagen ändern

Ändern Sie unter Poly Lens Desktop-App die Sprache für die Sprachansage auf Ihrem Headset.

Audioqualität optimieren

Es gibt drei Audiomodi: Breitband-Stereo (Hybrid), Breitband (Gespräch) und Multimedia (Musik).

Führen Sie eine der folgenden Aktionen aus, während das System betriebsbereit ist, um die Audioqualität für Ihre Anwendung zu optimieren:

- Halten Sie die Stummschalttaste am Headset 4 Sekunden lang gedrückt. Das Headset durchläuft die Modi mit jedem 4-sekündigen Drücken.
- Stellen Sie in Poly Lens Desktop-App Folgendes ein: Wählen Sie **Product name** > **Settings** > **Wireless** > **Audio quality** (Produktname > Einstellungen > Schnurlose Geräte > Audioqualität) und wählen Sie aus den 3 Audiomodi den gewünschten aus.

Bürolärm begrenzen

Sie können die Übertragung von Umgebungslärm bei Gesprächen begrenzen. Es stehen 3 Modi zur Verfügung: „No Limiting“ (Keine Begrenzung), „Best Audio“ (Beste Audioqualität) und „Open Office“ (Großraumbüro).

Sie können diese Funktion in Poly Lens Desktop-App anpassen, indem Sie Folgendes auswählen: **Product name** > **Settings** > **General** > **Close conversation limiting** (Produktname > Einstellungen > Allgemein > Enge Gesprächsbegrenzung). Wählen Sie einen der 3 Modi aus.

Anmerkung: Um die beste Klangqualität zu erhalten, positionieren Sie den Mikrofonarm so, dass er ca. zwei Fingerbreit von Ihrem Mundwinkel entfernt ist.

Headset-Ladestation entfernen oder verbinden

Entfernen Sie eine Headset-Ladestation aus der Basisstation, oder schließen Sie eine neue Ladestation an.

1. Suchen Sie an der Rückseite der Basisstation nach dem Schlitten zum Loslösen der Ladestation. Schieben Sie diesen dann nach links und halten ihn fest, um die Ladestation zu lösen.
2. Ziehen Sie die Ladestation nach oben, um sie aus der Basisstation zu entfernen.
3. Um die Headset-Ladestation in die Basisstation einzusetzen, richten Sie die Stifte der Ladestation an der Basisstation aus und drücken Sie die Ladestation fest hinein. Beim Einrasten hören Sie ein Klickgeräusch.

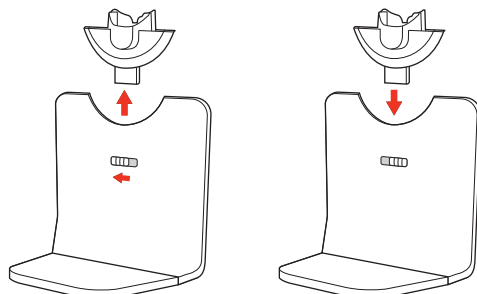

Reichweite festlegen

Durch die Änderung der Reichweite kann die PC-Audioqualität verbessert, die Nutzerdichte erhöht oder die Reichweite der Nutzer eingeschränkt werden.

Sie können die Reichweiteneinstellung unter Poly Lens Desktop-App anpassen.

Einstellung	Reichweite
Hoch (Standardmäßig)	bis zu 91 m.
Mittelgroße	bis zu 45 m.
Niedrig	bis zu 15 m.

Automatische sichere Anmeldung

Wenn das System betriebsbereit ist, wird ein Headset durch Einsetzen in die Ladestation automatisch an der Basisstation angemeldet und wird so zum Haupt-Headset.

Fehlerbehebung

Headset

Ich kann kein Freizeichen im Headset hören.

- Vergewissern Sie sich, dass das Headset aufgeladen ist.
- Vergewissern Sie sich, dass Ihr Headset an der Basisstation angemeldet ist, indem Sie es in die Ladestation stellen.
- Passen Sie den Konfigurationsschalter (F-A) an der Rückseite der Basisstation so lange an, bis ein Freizeichen zu hören ist. Die Standardeinstellung **A** funktioniert für die meisten Telefone.

Achtung: Verwenden Sie für Cisco-Telefone die Konfiguration **D**. Cisco-Telefone, die über ein EHS-Kabel verbunden sind, sollten die Konfiguration **A** nutzen.

- Stellen Sie sicher, dass Ihr Festnetztelefon richtig mit Ihrer Basis verbunden ist. Siehe [Details zur Einrichtung des Festnetztelefons](#) auf Seite 7.
- Wenn Ihre Basis an den entsprechenden Headset-Anschluss  Ihres Festnetztelefons angeschlossen ist, drücken Sie die Headset-Taste des Festnetztelefons, um das Freizeichen zu hören.
- Wenn Ihre Basis an den entsprechenden Headset-Anschluss  Ihres Festnetztelefons angeschlossen ist, drücken Sie die Headset-Taste des Festnetztelefons und die Festnetztelefontaste  der Basis, um das Freizeichen zu hören.
- Wenn Ihre Basis mit dem Handgerät-Anschluss verbunden ist, nehmen Sie das Handgerät manuell ab, um ein Freizeichen zu hören (wenn Sie kein EHS-Kabel bzw. keinen HL10-Telefonhörer-Lifter haben).
- Vergewissern Sie sich, dass der HL10-Lifter das Handgerät hoch genug anhebt, um den Hookswitch betätigen zu können. Stellen Sie ihn ggf. höher ein.
- Passen Sie die Hörlautstärke des Headsets an. Siehe [Lautstärke einstellen](#) auf Seite 16.
- Wenn die Lautstärke immer noch zu niedrig ist, passen Sie die Hörlautstärke des Festnetztelefons an der Basisstation entsprechend an. Siehe [Lautstärke einstellen](#) auf Seite 16.

Ich höre statische Geräusche.

- Vergewissern Sie sich, dass der Abstand zwischen Basisstation und PC mindestens 30 cm, der zwischen Basisstation und Telefon mindestens 15 cm beträgt. Sollte eine Änderung der Abstände nicht helfen, kann es sein, dass sich das Headset außerhalb des Empfangsbereiches befindet. Treten Sie daher näher an die Basisstation heran. Siehe [Positionieren der Basisstation](#).
-

Der Ton ist verzerrt.

- Verringern Sie die Sprechlautstärke des Festnetztelefons und/oder die Hörlautstärke des Festnetztelefons an der Basisstation. Bei den meisten Telefonen ist Stellung 2 optimal. Siehe [Lautstärke einstellen](#).
- Wenn Ihr Festnetztelefon über einen Lautstärkeregler verfügt, verringern Sie die Lautstärke solange, bis die Verzerrung nicht mehr zu hören ist.
- Wenn der Klang immer noch verzerrt ist, stellen Sie die Headset-Lautstärkeregelung auf einen niedrigeren Wert ein. Siehe [Lautstärke einstellen](#) auf Seite 16.
- Vergewissern Sie sich, dass der Abstand zwischen Basisstation und PC mindestens 30 cm, der zwischen Basisstation und Telefon mindestens 15 cm beträgt. Siehe [Positionierung der Basisstation](#).

Ich höre über das Headset ein Echo.

- Verringern Sie die Sprechlautstärke des Festnetztelefons und/oder die Hörlautstärke des Festnetztelefons an der Basisstation. Bei den meisten Telefonen ist Stellung 2 optimal. Siehe [Lautstärke einstellen](#) auf Seite 16.
- Erhöhen Sie die Lautstärke des Headsets, falls die Audiolautstärke in dieser Position zu leise ist. Siehe [Lautstärke einstellen](#) auf Seite 16.
- Wenn Ihre Sprechlautstärke in dieser Stellung für Ihren Gesprächspartner zu niedrig ist, bringen Sie das Headset so an, dass sich das Mikrofon so dicht wie möglich an ihrem Mund befindet.

Meine Gesprächspartner hören im Hintergrund Geräusche.

- Vergrößern Sie den Abstand zwischen Basisstation und Telefon. Siehe [Positionierung der Basisstation](#).
- Falls das Netzteil der Basisstation über eine Mehrfachsteckdose angeschlossen ist, stecken Sie es direkt in die Steckdose an der Wand.

Festnetztelefon

Der Telefonhörer-Lifter wurde installiert, der Hörer wird aber nicht abgehoben.

Stellen Sie sicher, dass das Kabel des Telefonhörer-Lifters fest mit der entsprechenden Buchse an der Basisstation verbunden ist.

Wenn ich ein EHS-Kabel mit einem Poly VVX-Telefon verwende und einen Anruf mit meinem Headset annehme, bricht der Anruf ab.

Dies ist ein bekanntes Problem. Drücken Sie eine der Audio-Tasten der Basisstation (Computer/Mobiltelefon/Festnetztelefon), um den eingehenden Anruf anzunehmen.

Mobilgerät

Paarungsprobleme

- Stellen Sie sicher, dass das Mobiltelefon mit der Basisstation gepaart ist. Siehe [Paaren Ihres Mobiltelefons](#) auf Seite 14.
- Stellen Sie sicher, dass Bluetooth auf Ihrem Mobiltelefon aktiviert ist.
- Wenn die Geräte erfolgreich gepaart wurden, wird „Connected“ (Verbunden) im Mobilgerätemenü der Basisstation angezeigt, und auf dem Startbildschirm der Basisstation erscheint das Mobiltelefon-Symbol.

Warum stellt die Basisstation nicht automatisch wieder eine Verbindung zu meinem Mobiltelefon her?



- Stellen Sie sicher, dass Poly Lens Desktop-App installiert wurde.
- Aktivieren Sie die Funktion unter Poly Lens Desktop-App: **Settings > Wireless > Auto-connect to mobile phone** (Einstellungen > Schnurlose Geräte > Automatische Verbindung mit Mobiltelefon).

Softphone

Wenn ich in meiner Softphone-Anwendung eine Nummer wähle, passiert nichts.

- Vergewissern Sie sich, dass Ihr Headset eingeschaltet ist.
- Drücken Sie die Gesprächstaste am Headset.
- Vergewissern Sie sich, dass das Headset aufgeladen ist.
- Nehmen Sie eine Feinabstimmung der Hörlautstärke des Headsets vor.
- Drücken Sie die Computer-Audio-Taste an der Basisstation.
- Vergewissern Sie sich, dass die Basisstation über das mitgelieferte USB-Kabel mit Ihrem Computer verbunden ist.
- Stellen Sie sicher, dass Ihr Headset das Standardaudiogerät ist, indem Sie zur Sound-Steuerung (Windows) oder zu den Sound-Systemeinstellungen (Mac) gehen.
- Vergewissern Sie sich, dass die Poly Lens-App-Software installiert ist. Sie können die Software unter poly.com/software herunterladen.
- Vergewissern Sie sich, dass Sie eine kompatible Softphone-Anwendung verwenden. Eine Liste kompatibler Softphones finden Sie unter poly.com/SoftphoneCompatibility.
- Wenn Poly Lens-App nicht installiert ist und Sie über kein kompatibles Softphone verfügen, müssen Sie zuerst die Gesprächstaste des Headsets drücken und anschließend über die Softphone-Schnittstelle Anrufe tätigen, annehmen oder beenden.
- Starten Sie Ihren Computer neu.

Wie kommuniziere ich mit Microsoft Teams auf meinem Microsoft Teams-zertifizierten Headset-System?

- Tippen Sie auf die Gesprächstaste  auf Ihrem Headset, um die Kommunikation zu starten.
- Tippen Sie auf die Teams-Taste  an Ihrer Basisstation, um über Microsoft Teams zu kommunizieren oder Benachrichtigungen anzuzeigen.

Anmerkung: Teams-Modell und App erforderlich.

Funktioniert mein Microsoft Teams-zertifiziertes Headset-System mit anderen Softphones?

Ja, auch wenn Ihr Headset für Microsoft Teams optimiert ist, kann es für die Verwendung mit anderen unterstützten Softphones konfiguriert werden. Wählen Sie unter Poly Lens Desktop-App > **Softphone** > **Software-Einstellungen** > **Ziel-Softphone** das gewünschte Ziel-Softphone aus

Wenn Sie ein anderes Softphone konfigurieren, verhält sich die Gesprächstaste wie folgt:

- interagiert nicht mit Teams
- führt nicht zu Teams-Benachrichtigungen
- startet nicht Cortana

Die Sprech- und/oder Hörlautstärke ist zu niedrig oder zu hoch.

- Passen Sie die Hörlautstärke des Headsets an.
- Stellen Sie die Hör-/Sprechlautstärke über die Sound-Steuerung/Systemeinstellungen Ihres Computers ein.
- Stellen Sie die Hör-/Sprechlautstärke in der Softphone-Anwendung ein.

Es sind verzerrte Töne oder ein Echo im Headset zu hören.

- Verringern Sie die Sprech- und/oder Hörlautstärke am Computer in der Softphone-Anwendung.
- Drehen Sie das Mikrofon zu Ihrem Mund.
- Ist der Empfang weiterhin verzerrt, verringern Sie die Lautstärke am Headset.

Ich höre nichts mehr in meinen PC-Lautsprechern.

- Ändern Sie das Standard-Audiogerät, indem Sie in der Sound-Steuerung (Windows) bzw. in den Sound-Systemeinstellungen (Mac) die Lautsprecher Ihres PCs oder die internen Lautsprecher auswählen.

Es besteht keine Audio-Verbindung zwischen Headset und Computer.

- Drücken Sie die Computer-Audio-Taste an der Basisstation.
- Stellen Sie sicher, dass Ihr Headset das Standardaudiogerät ist, indem Sie zur Sound-Steuerung (Windows) oder zu den Sound-Systemeinstellungen (Mac) gehen.
- Nehmen Sie eine Feinabstimmung der Hörlautstärke des Headsets vor.
- Trennen Sie das USB-Kabel und schließen Sie es wieder an.
- Beenden Sie die Audio- oder Softphone-Anwendung Ihres PCs und starten Sie sie dann neu.

Sicherheitsinformationen

Sicherheitshinweise

Lesen Sie vor der Verwendung Ihres Produktes von Poly alle Betriebsinformationen und die folgenden Sicherheitshinweise durch, um das Risiko von Bränden, Stromschlägen, Verletzungen und Sachschäden zu vermeiden. Die Betriebs-, Lagerungs- und Ladetemperatur liegt bei 10 °C bis 40 °C.

- Verwenden Sie nur von Poly für dieses Produkt entwickelte Produkte und Zubehörteile.
- Falls Hautreizungen auftreten, stellen Sie den Gebrauch umgehend ein und kontaktieren Sie Poly.
- KINDER: Bewahren Sie das Headset außerhalb der Reichweite von Kindern auf. Es enthält Kleinteile, die von Kleinkindern verschluckt werden können.
- Nehmen Sie das Produkt nicht auseinander. Andernfalls sind gefährliche Spannungen oder andere Risiken nicht auszuschließen. Durch das nicht ordnungsgemäße Zusammensetzen des Netzteils kann es bei der Verwendung des Produkts zu Stromschlägen oder Feuer kommen.
- Falls das Produkt überhitzt oder das Stromkabel beziehungsweise der Stecker beschädigt ist, stellen Sie den Gebrauch umgehend ein, ziehen Sie den Stecker ab und kontaktieren Sie Poly.
- Hohe Lautstärke kann zu vorübergehenden oder dauerhaften Gehörschäden führen. Obwohl es keine bestimmte Lautstärke gibt, die für jeden geeignet ist, sollten Sie Ihr Headset/Ihre Kopfhörer immer mit niedriger Lautstärke verwenden und sich nie zu lange einer hohen Lautstärke aussetzen. Je höher die Lautstärke, desto schneller können Sie Gehörschäden erleiden. Die Lautstärke kann variieren, wenn Sie das Headset oder den Kopfhörer mit verschiedenen Geräten verwenden. Das verwendete Gerät und seine Einstellungen beeinflussen die Lautstärke. Wenn Sie unter Hörbeschwerden leiden, sollten Sie die Wiedergabe über das Headset bzw. die Kopfhörer beenden und einen Arzt aufsuchen. Um das Gehör zu schützen, raten Experten zu Folgendem:
 1. Stellen Sie den Lautstärkeregler auf eine niedrige Lautstärke ein, bevor Sie das Headset oder die Kopfhörer aufsetzen und verwenden Sie die niedrigste mögliche Lautstärke.
 2. Vermeiden Sie es, die Lautstärke zu erhöhen, um laute Umgebungsgeräusche auszublenken. Nutzen Sie das Headset oder die Kopfhörer wenn möglich in ruhigen Umgebungen mit geringen Hintergrundgeräuschen.
 3. Nutzen Sie Headset bzw. Kopfhörer nicht über längere Zeit bei hoher Lautstärke.
 4. Verringern Sie die Lautstärke des Headsets oder Kopfhörers, wenn Sie Leute in Ihrer Umgebung nicht mehr hören können.

Weitere Informationen zu Headsets/Kopfhörern und zum Schutz des Gehörs finden Sie unter poly.com/healthandsafety.

- Wenn Sie das Headset/die Kopfhörer während des Führens eines Kraftfahrzeugs verwenden, beachten Sie die jeweils geltenden gesetzlichen Regelungen zur Verwendung von Mobiltelefonen und Headsets beim Autofahren. Ihre Hauptaufmerksamkeit muss stets dem Straßenverkehr und Ihrer sicheren Fahrweise gelten. Durch die Verwendung eines Headsets oder Kopfhörers, das/der auf beiden Ohren getragen wird, können Geräusche aus der Umgebung nicht wahrgenommen werden. Sie stellt daher beim Führen eines Fahrzeugs oder beim Fahrradfahren ein erhebliches Sicherheitsrisiko für Sie und andere Verkehrsteilnehmer dar und ist in den meisten Ländern und Regionen verboten.

- Wenn bei diesem Produkt Ohrstöpsel enthalten sind, verwenden Sie sie gemäß den Anweisungen. Der Ohrstöpsel darf nicht in den Gehörgang eindringen. Sollte der Ohrstöpsel im Gehörgang festsitzen, suchen Sie bitte sofort einen Arzt auf.
- Schließen Sie den Netzadapter oder das Ladegerät an eine Steckdose an, die sich in der Nähe des Geräts befindet und leicht zugänglich ist.

Warnungen zum Akku schnurloser Produkte

- Wenn das Produkt über einen nicht austauschbaren Akku verfügt, versuchen Sie nicht, das Produkt zu öffnen oder den Akku zu entfernen, da dies zu Verletzungen und/oder einer Beschädigung des Produkts führen kann. Wenn das Produkt über einen austauschbaren Akku verfügt, verwenden Sie ausschließlich den von Poly mitgelieferten Akku-Typ. Entsorgen Sie verbrauchte Akkus unverzüglich.
- Ersetzen Sie die Akkus nach drei Jahren bzw. 300 Ladezyklen – je nachdem, was zuerst eintritt.
- Werfen Sie das Produkt oder den Akku niemals ins Feuer und vermeiden Sie Temperaturen über 40° C.
- Setzen Sie den Akku nicht sehr hohen Temperaturen aus. Es kann zu einer Explosion oder zum Auslaufen von brennbaren Flüssigkeiten oder Gasen kommen.
- Öffnen oder verbiegen Sie niemals den Akku. Der Akku kann ätzende Materialien enthalten, die zu Augen- und Hautverletzungen führen und bei Einnahme giftig wirken können.
- Bringen Sie den Akku niemals in Kontakt mit dem Mund. Setzen Sie sich bei versehentlichem Verschlucken umgehend mit einem Arzt oder einer Beratungsstelle für Vergiftungserscheinungen in Verbindung.
- Ein Verschlucken kann zu Verbrennungen, Perforation von Weichgewebe und zum Tod führen. Innerhalb von 2 Stunden nach der Einnahme können schwere Verbrennungen auftreten.
- Bewahren Sie Akkus stets außerhalb der Reichweite von Kindern auf.
- Der Akku bzw. die Akkuhalterung darf nicht mit Gegenständen aus Metall wie z. B. Schlüsseln oder Geldstücken in Berührung kommen.
- RECYCLING: Der Akku dieses Produkts muss ordnungsgemäß recycelt oder entsorgt werden. Wenden Sie sich zur Entfernung und ordnungsgemäßen Entsorgung des Akkus an Ihren Recyclinghof vor Ort.
- Verwenden Sie nur das von Poly bereitgestellte Ladegerät und befolgen Sie die beiliegenden Anweisungen, um das Produkt zu laden. Wenn Ihr Headset alternativ mit einem Ladegerät für Mobiltelefone geladen werden kann, verwenden Sie nur vom Hersteller Ihres Mobiltelefons genehmigte, mitgelieferte Ladegeräte. Verwenden Sie das Ladegerät nicht für einen anderen Zweck. Stellen Sie sicher, dass die Netzspannung der lokalen Netzstromversorgung entspricht, die Sie verwenden möchten.

Support

BENÖTIGEN SIE WEITERE HILFE?

COMHEAD

Headset Company



comhead.de | +49 40 500 580 20 | info@comhead.de

© 2023 Poly. DECT ist eine Marke von ETSI. Alle Markennamen sind Eigentum ihrer jeweiligen Eigentümer. HP Inc.

Modell-ID: CB8421 (ggf. gefolgt von /A, /J or /P), W8210T/W8220T (ggf. gefolgt von /A or /P). Systemsatz: Das Savi 8410/8420 Office verfügt über eine CB8421-Basisstation (ggf. gefolgt von /A, /J oder /P) und ein W8210T/W8220T-Headset (ggf. gefolgt von /A oder /P).

222051-04 05.23