

Voyager Legend® CS

Bluetooth-Headset-System

Bedienungsanleitung



C+HC Computer + Headset Company GmbH
Die Headset Spezialisten
Borsteler Chaussee 49 | 22453 Hamburg | Tel.: (040) 500 580 20
www.comhead.de

Willkommen

Vielen Dank, dass Sie sich für den Kauf eines Plantronics Produkts entschieden haben. Diese Anleitung enthält Hinweise zur Installation und zum Gebrauch des schnurlosen Headset-Systems Voyager Legend CS.

Beachten Sie vor der Installation und Verwendung des Produkts die wichtigen Hinweise zur Produktsicherheit in den separaten Sicherheitsanweisungen.

Lieferumfang

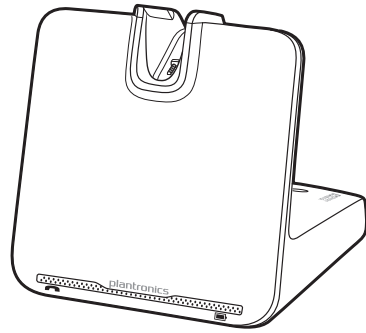

Stromquelle

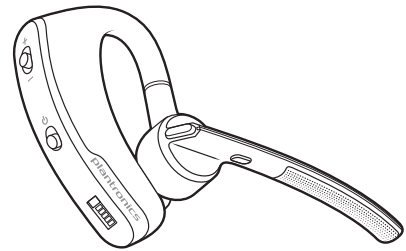

Headset-

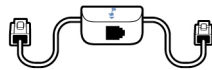

Telefonschnittstellenkabel

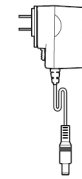

Netzteil

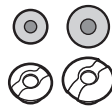

Ohrstöpsel

Einige Modelle können ebenfalls ausgestattet sein mit:

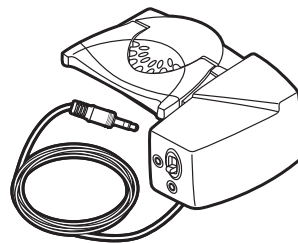

HL10-Telefonhörer-Lifter

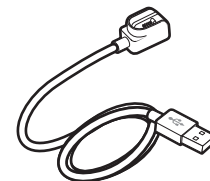

USB-Ladegerät-kabel

Grundlagen zu Basisstation und Headset

Stromquelle

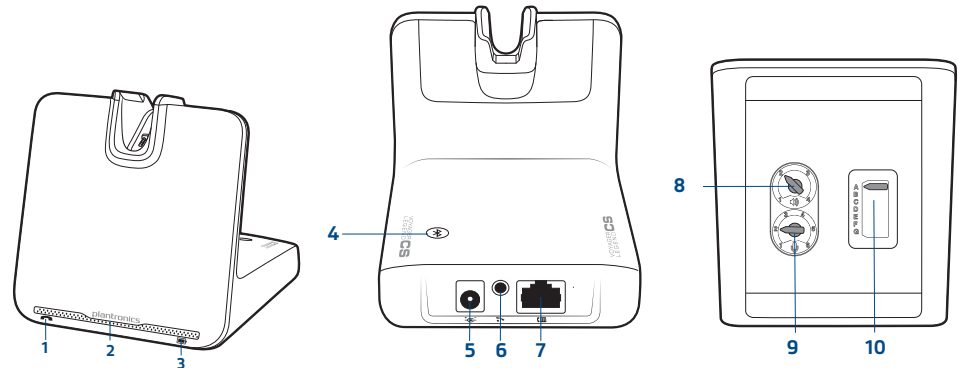

1 Anrufs-/Stummschaltungs-LED

2 Netz-/Paarungs-LED

3 Lade-LED

4 Paaren-Taste

5 Stromanschlussbuchse

6 Telefonhörer-Lifter/EHS-Kabelanschlussbuchse

7 Telefonschnittstellenkabel

8 Hörlautstärkereglere*

9 Sprechlautstärkereglere*

10 Konfigurationsschalter*

*Für Installationseinstellungen

Headset-

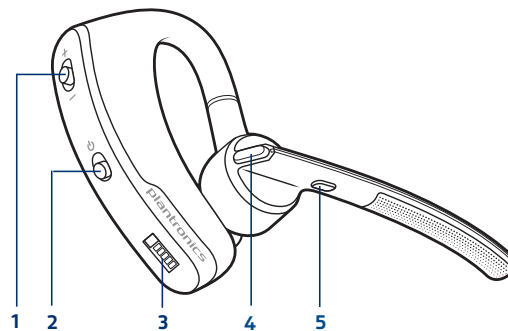

1 Lautstärketaste +/-

2 Ein-/Aus-Taste

3 Magnetische Schnappverschluss-Ladeverbindung

4 Gesprächstaste

5 Stummschaltungstaste für Mikrofon/Sprachbefehl

Zubehör

(getrennt erhältlich)

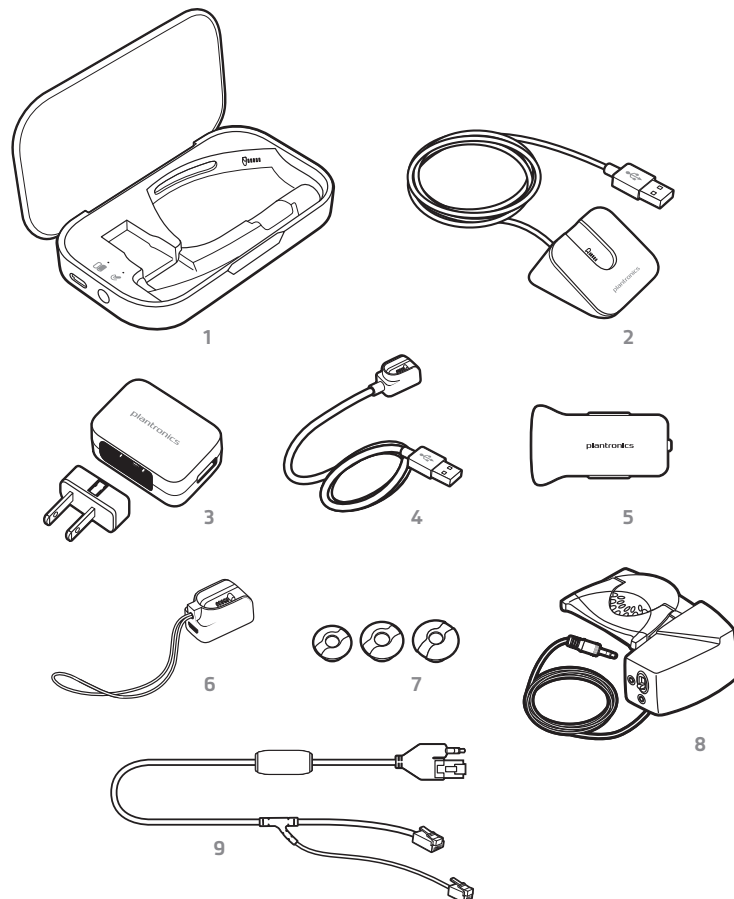

1 Ladetasche für unterwegs

2 Tischladegerät

3 Netzteil

4 USB-Ladekabel*

5 Fahrzeugladeadapter

6 Mini-USB-Ladeadapter

7 Ohrstöpsel-Set (erhältlich in S, M, L)

8 HL10 Lifter* Hebt den Hörer automatisch ab und legt ihn wieder auf die Gabel. Dies ermöglicht die Anrufsfernsteuerung über Ihr Headset.

9 Electronic Hook Switch-Kabel (EHS-Kabel) Nimmt den Hörer Ihres Festnetztelefons elektronisch und automatisch ab. Dies ermöglicht die Anrufsfernsteuerung über Ihr Headset.

*Bei einigen Modellen im Lieferumfang enthalten.

Passung

Ohrstöpsel wechseln

Tauschen Sie die Ohrstöpsel für einen besseren Sitz am Ohr einfach aus.

- 1 Drücken Sie den Ohrstöpsel nach innen und drehen Sie ihn nach links, um ihn zu öffnen.

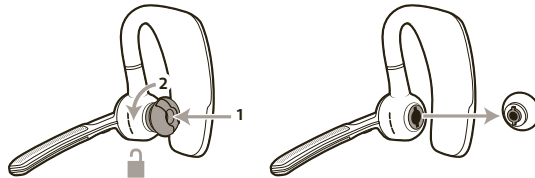

- 2 Legen Sie den neuen Ohrstöpsel in den Schlitz ein.

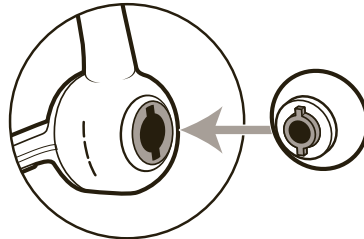

- 3 Drehen Sie ihn nach rechts, bis er einrastet.

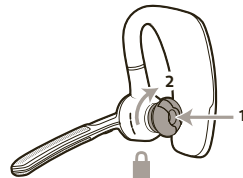

Links oder rechts tragen

Um das Headset an Ihrem anderen Ohr zu tragen, drehen Sie den Mikrofonarm um, sodass sich der Ohrstöpsel auf der anderen Seite befindet. Drehen Sie den Mikrofonarm anschließend wieder nach unten.

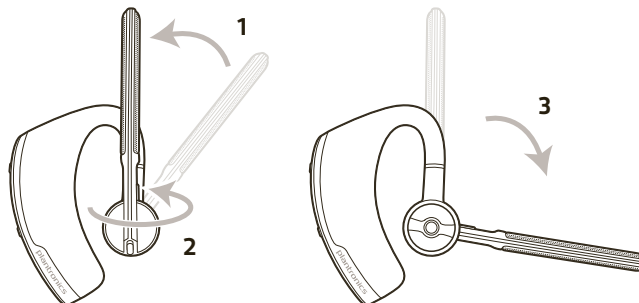

Anschluss Ihres Festnetztelefons

Netzanschluss

Stecken Sie ein Ende des Netzteils in die Stromanschlussbuchse auf der Rückseite der Basisstation und das andere Ende in eine Steckdose. Die Netz-LED leuchtet weiß.

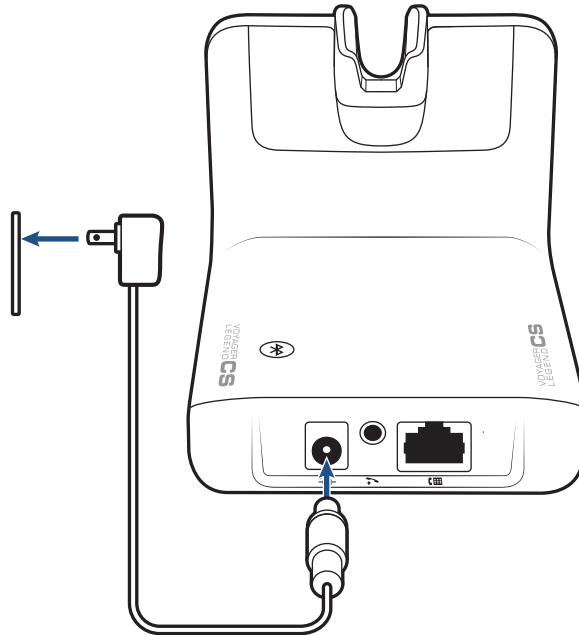

Aufladen des Headsets

Setzen Sie das Headset in die Ladestation ein. Die Lade-LED an der Basisstation blinkt beim Laden blau und leuchtet blau auf, sobald das Headset voll aufgeladen ist. Laden Sie das Gerät mindestens 20 Minuten vor der ersten Anwendung. Es dauert 90 Minuten, bis es vollständig aufgeladen ist.

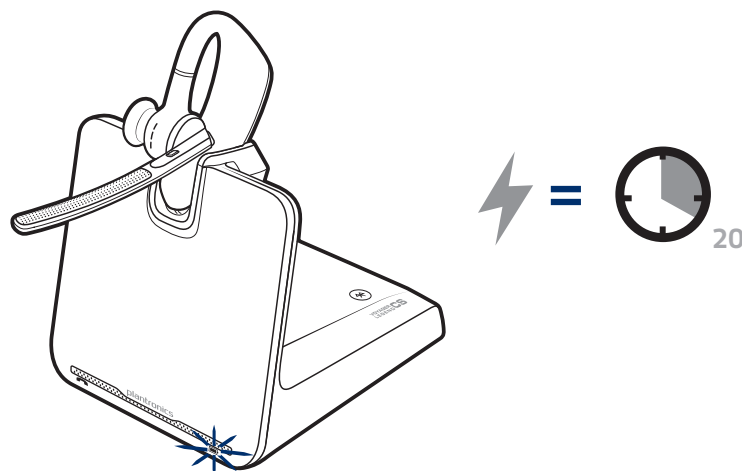

Anschluss und Konfiguration Ihres Festnetztelefons

Für den Anschluss des Voyager Legend CS an Ihr Festnetztelefon gibt es drei Einstellungsoptionen. Wählen Sie eine der folgenden Optionen aus und fahren Sie fort.

- Festnetztelefon (Standard)
- Festnetztelefon + HL10-Telefonhörer-Lifter (getrennt erhältlich)
- Festnetztelefon + EHS-Kabel (getrennt erhältlich)

HINWEIS Wenn Sie ein Standard-Festnetztelefon oder ein Festnetztelefon mit HL10-Telefonhörer-Lifter verwenden, lesen Sie unten weiter. Wenn Sie ein Festnetztelefon mit einem EHS-Kabel verwenden, lesen Sie den Abschnitt Festnetztelefon + EHS-Kabel dieser Bedienungsanleitung. Weitere Informationen zur Installation finden Sie in der Kurzanleitung – EHS, die mit Ihrem EHS-Kabel geliefert wurde, oder unter plantronics.com/accessories.

Festnetztelefon (Standard)

- 1 Stecken Sie ein Ende des Telefonschnittstellenkabels auf der Rückseite der Basisstation ein.
- 2 Trennen Sie das Spiralkabel des Telefonhörers vom Festnetztelefon und verbinden Sie es mit der Anschlussbuchse des Telefonschnittstellenkabels.
- 3 Stecken Sie das verbleibende Ende des Telefonschnittstellenkabels in den freien Telefonhörer-Anschluss am Festnetztelefon.

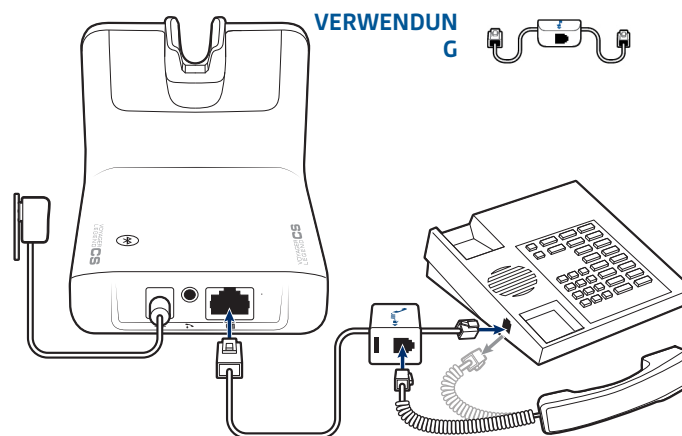

HINWEIS Der Hörer Ihres Festnetztelefons funktioniert immer noch; er ist nur anders angeschlossen.

HINWEIS Falls Ihr Telefon einen bereits eingebauten Anschluss für ein Headset besitzt, sollten Sie diesen nur benutzen, wenn Sie den HL10 Lifter nicht einsetzen möchten. Bei dieser Konfiguration müssen Sie sowohl die Headset-Taste Ihres Telefons als auch die Gesprächstaste des Headsets drücken, um Anrufe anzunehmen oder zu beenden.

Prüfen der Konfiguration und Tätigen eines Testanrufs

- 1 Falls Ihr Telefon über einen Lautstärkereger verfügt, stellen Sie diesen auf eine mittlere Lautstärke ein.
- 2 Prüfen Sie unten an Ihrer Basisstation, ob die Standardeinstellungen korrekt sind. Stellen Sie außerdem die Lautstärke Ihres Festnetztelefons ein.

Stellen Sie den Hörlautstärkereger  und den Sprechlautstärkereger  auf 2.

Stellen Sie den Konfigurationsschalter auf A.

Stellen Sie die Lautstärke Ihres Festnetztelefons auf den mittleren Bereich.

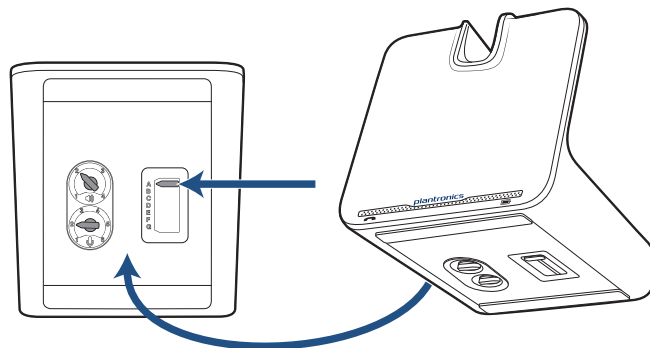

- 3 Heben Sie den Hörer von der Festnetzstation ab.
- 4 Drücken Sie die Gesprächstaste am Headset, während Sie das Headset tragen.
- 5 Falls Sie kein Freizeichen hören, passen Sie den Konfigurationsschalter (A-G) an, bis Sie es hören.
HINWEIS Bei den meisten Telefonen klingen diese Werkseinstellungen am besten.
- 6 Tätigen Sie einen Testanruf vom Festnetztelefon aus. Nehmen Sie bei Bedarf mithilfe der Lautstärkeregelung des Headsets eine Feinabstimmung vor. Sie können auch die Sprech- und Hörlautstärke des Festnetztelefons unten an der Basisstation einstellen.

Festnetztelefon + HL10

Befolgen Sie erst die Schritte oben für das Festnetztelefon (**Standard**).

- 1 Drücken Sie das Stromkabel des Telefonhörer-Lifters vorsichtig in die Buchse des Telefonhörer-Lifters.

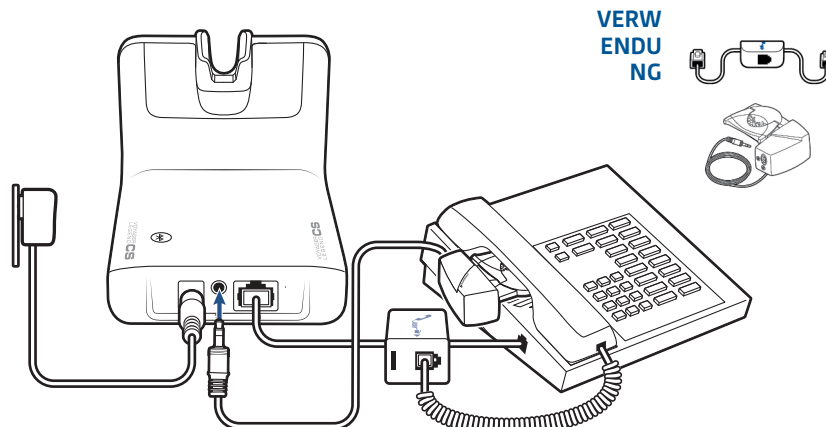

- 2 Schieben Sie, während Sie Ihr Headset tragen, den Arm des Telefonhörer-Lifters unter den Telefonhörer, bis die Lifter-Basis das Telefon seitlich berührt.

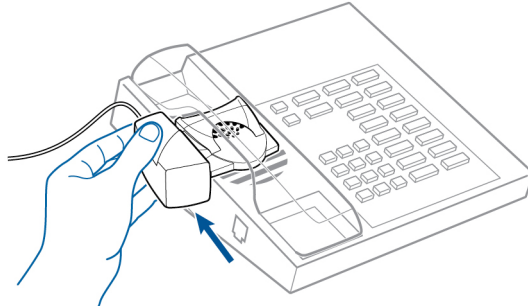

- 3 Schieben Sie den Telefonhörer-Lifter nach oben, bis er beinahe das Hörstück des Telefonhörers berührt.
- 4 Drücken Sie die Gesprächstaste Ihres Headsets, um den Telefonhörer-Lifter zu aktivieren.
- 5 Wenn Sie ein Freizeichen hören, ist der Telefonhörer-Lifter richtig eingestellt und benötigt keine weitere Anpassung.
- 6 Entfernen Sie die Schutzstreifen von den drei Klebestreifen an der Unterseite des Telefonhörer-Lifters.
- 7 Bringen Sie den Lifter vorsichtig auf dem Festnetztelefon in der vorher bestimmten Position an.
- 8 Drücken Sie ihn kurz an und kleben Sie ihn somit fest.

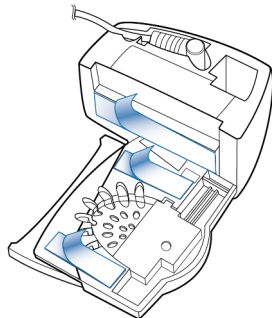

Festnetztelefon + EHS-Kabel

Stecken Sie ein Ende des EHS-Kabels in die Basisstation und das andere in das Festnetztelefon ein, wie in der Kurzanleitung – EHS beschrieben.

HINWEIS Weitere Informationen zur Installation finden Sie in der Kurzanleitung, die mit Ihrem EHS-Kabel geliefert wurde, oder unter www.plantronics.com/accessories.

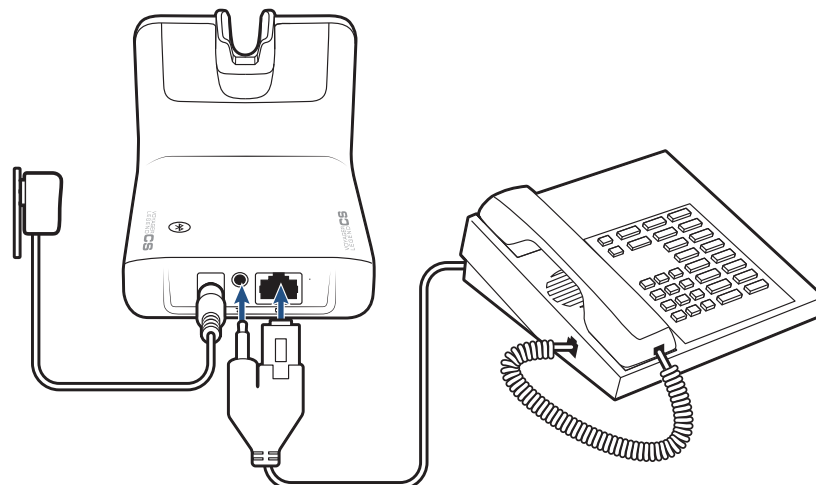

Positionieren der Basisstation



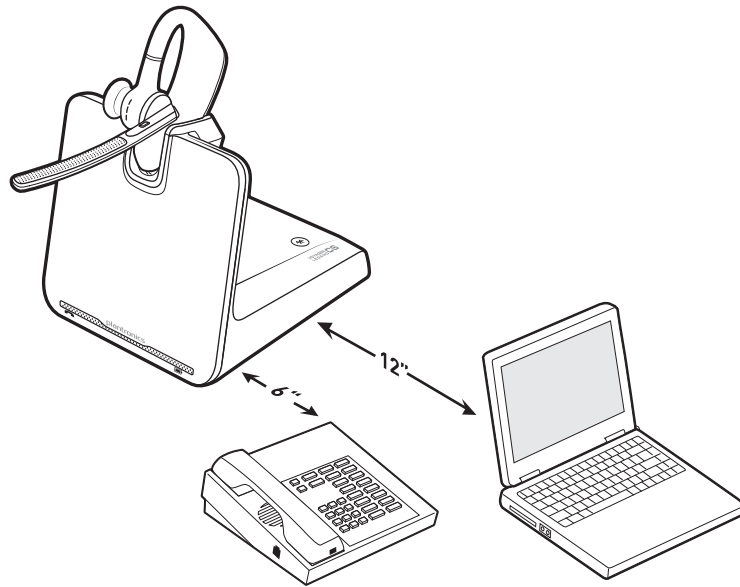



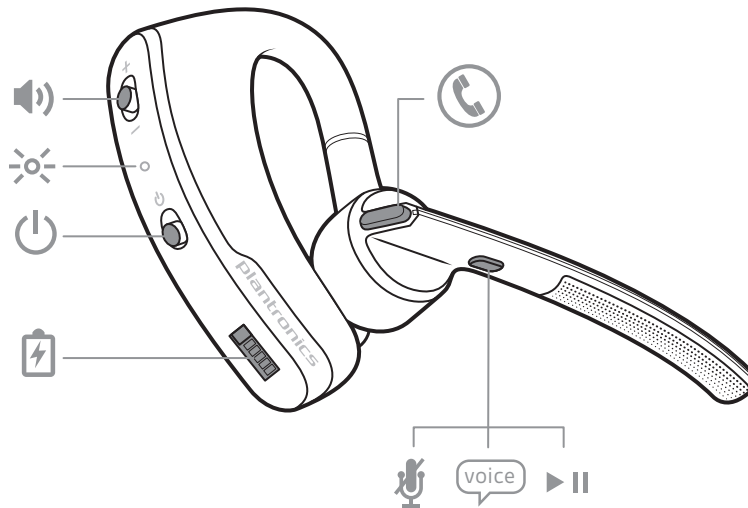

Der empfohlene Mindestabstand zwischen Festnetztelefon und Basisstation beträgt ca. 15 cm. Der empfohlene Mindestabstand zwischen Basisstation und Computer beträgt ca. 30 cm. Eine falsche Positionierung kann zu Störgeräuschen und Interferenzen führen.



Headset-Überblick

Headsets-Regler



	Gesprächstaste	
	Lautstärketaste	
	Headset-LED (Leuchtanzeige)	
	Ein-/Aus-Taste	
	Magnetischer Ladeanschluss	
	Stummschaltungstaste	
	Sprachbefehltaste	(nur bei Nutzung von Mobiltelefonen)
	Taste für Wiedergabe/Pause	(nur bei Nutzung von Mobiltelefonen)

Sprechzeit

Das vollständig aufgeladene Voyager Legend CS bietet bis zu 7 Stunden Sprechzeit und bis zu 11 Tage Standby-Zeit.

Lautstärke einstellen

Stellen Sie während eines Anrufs mithilfe der Lautstärketaste (Symbol anzeigen) die Lautstärke höher (+) oder niedriger (-), um sie anzupassen. Wenn Sie die Lautstärketaste (Symbol anzeigen) außerhalb eines Anrufs bedienen, können Sie die Lautstärke für Sprachansagen und Benachrichtigungen anpassen.

Reichweite anzeigen

Die Reichweite des Voyager Legend-Headsets von der Desktop-Station oder Ihrem Mobiltelefon beträgt 10 Meter. Werden 10 Meter überschritten, kann die Klangqualität beeinträchtigt sein und die schnurlose Verbindung schließlich ganz abreißen, wenn die Grenzen der Reichweite überschritten sind.

Wenn Sie die Betriebsreichweite der Basisstation oder des Mobiltelefons verlassen, hören Sie die folgende Sprachansage:

- „Phone 1 Disconnected“ (Telefon 1 getrennt); die Audioübertragung wird beendet

HINWEIS Hinweis: Sind Festnetztelefon und Mobiltelefon gleichzeitig mit dem Headset verbunden, hören Sie „Phone 1 Disconnected“ (Telefon 1 getrennt) und „Phone 2 Disconnected“ (Telefon 2 getrennt), wenn die Verbindungen unterbrochen werden

Wenn Sie wieder in die Betriebsreichweite der Basisstation oder des Mobiltelefons kommen, hören Sie die folgende Sprachansage:

- „Phone 1 Connected“ (Telefon 1 verbunden); die Audioübertragung wird bei Aktivität wieder aufgenommen

HINWEIS Hinweis: Sind Festnetztelefon und Mobiltelefon gleichzeitig mit dem Headset verbunden, hören Sie „Phone 1 Connected“ (Telefon 1 verbunden) und „Phone 2 Connected“ (Telefon 2 verbunden), wenn die Verbindungen wieder hergestellt werden.

Wenn Sie wieder in die Reichweite der Basisstation oder des Mobiltelefons kommen, hören Sie eine Sprachansage, die beinhaltet, dass Telefon 1, Telefon 2 oder sowohl Telefon 1 als auch Telefon 2 „verbunden“ wurden, (je nach Einstellung) welche Telefone verbunden wurden, und Sie hören kein Audio mehr.

Warnungen bei niedrigem Akkustand

Akkustand	Ton	Sprachansage
30 Minuten verbleibende Sprechzeit (dieses Warnsignal ertönt nur während eines aktiven Anrufs)	Doppelter hoher Ton alle 15 Minuten	Sprachansage „Batterie schwach“ wird alle 30 Minuten wiederholt
10 Minuten verbleibende Sprechzeit	Dreifacher hoher Ton alle 30 Sekunden	Sprachansage „Headset aufladen“ alle 3 Minuten

Basisstation-LEDs

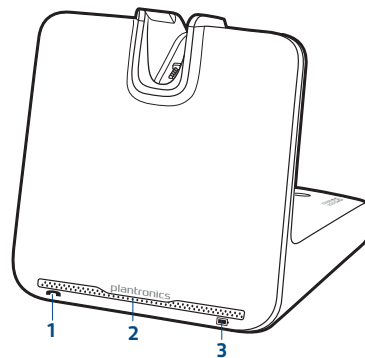

1 Anrufstatus-LED

Inaktiv = leuchtet nicht
Eingehender Anruf = blinkt in rascher Folge blau
Im Gespräch = leuchtet blau
Anruf (Headset-Mikrofon) stummgeschaltet = blinkt in langsamer Folge blau

2 Netz-/Paarungs-LED

Ausgeschaltet = leuchtet nicht
Eingeschaltet = leuchtet blau (Headset gepaart/verbunden)
Eingeschaltet = leuchtet rot (Headset nicht gepaart oder getrennt)
Paarungsmodus = blinkt rot/blau
Paarung erfolgreich = leuchtet blau

3 LED Headset-Akku (wenn Gerät angedockt ist)

Akku vollständig geladen, Ladevorgang beendet = leuchtet blau
Hoch, Ladevorgang = leuchtet alle 10 Sekunden dreimal blau auf
Mittel, Ladevorgang = leuchtet alle 10 Sekunden zweimal blau auf
Niedrig, Ladevorgang = leuchtet alle 10 Sekunden zweimal rot auf
Sehr niedrig, Ladevorgang = leuchtet alle 10 Sekunden dreimal rot auf

Ihre Basisstation: Paarung

Paaren der Basisstation mit Ihrem Headset

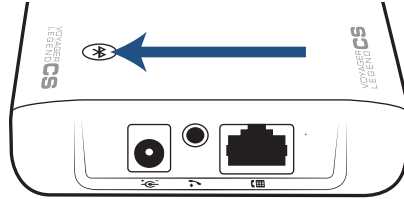

Bluetooth Ein-/Ausschalttaste



Das zusammen mit der Basisstation gelieferte Headset ist bei der Basisstation angemeldet (mit dieser verbunden). Wenn Sie jedoch ein neues Headset verwenden möchten oder die Anmeldung Ihres aktuellen Headsets erneut vornehmen müssen, können die beiden Geräte mithilfe der beiden folgenden Methoden miteinander verbunden werden.

Paaren des Headsets

- 1 Halten Sie die Bluetooth Ein-/Ausschalttaste gedrückt,  bis die Betriebsanzeige (Mitte) ROT/BLAU blinkt.
- 2 Schalten Sie Ihr Headset ein. Die folgenden Vorgehensweisen sind möglich:
 - Drücken Sie die Sprachbefehltaste und sagen Sie und sagen Sie „Pairing Mode“ (Paarungsmodus)
 - Halten Sie die Gesprächstaste gedrückt, bis Sie die Ansage „Pairing“ (Paarung) hören.Nach erfolgter Paarung leuchtet die Betriebsanzeige blau.

Telefon oder Tablet paaren

Paaren Sie Ihr Headset mit Ihrem Telefon oder einem anderen Gerät, wie zum Beispiel einem Tablet.

- 1 Schalten Sie Ihr Headset ein und führen Sie die folgende Aktion durch:
 - Drücken Sie die Sprachbefehltaste  und sagen Sie „Paarungsmodus“ oder
 - drücken Sie die Gesprächstaste , bis Sie die Ansage „Paarung“ hören.
- 2 Wenn die Headset-LEDs rot und blau blinken, aktivieren Sie auf Ihrem Telefon Bluetooth® und suchen Sie darüber nach neuen Geräten.
- 3 Wählen Sie „PLT_Legend“ aus.

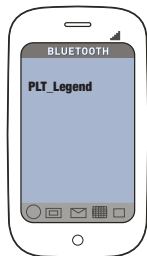

- 4 Wenn Sie aufgefordert werden, ein Passwort einzugeben, geben Sie viermal die Null (0000) als Passkey ein oder akzeptieren Sie die Verbindung.

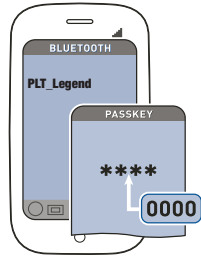

- 5 Nach erfolgter Paarung leuchten die LEDs nicht mehr rot und blau. Die LED-Anzeige leuchtet blau und Sie hören die Ansage „pairing successful“ (Paarung erfolgreich).
HINWEIS Zur Aktivierung der Ansage des Anrufernamens müssen Sie dem Telefon bei entsprechender Aufforderung den Zugriff auf Ihre Kontakte gestatten.



Anrufsteuerung – Festnetztelefon

- Anrufen**
- 1 Drücken Sie die Gesprächstaste, während Sie das Headset tragen ☎.
 - 2 Wenn Sie den Hörer von der Gabel nehmen, hören Sie das Freizeichen.
*Dieser Schritt erfolgt automatisch, wenn Sie einen Telefonhörer-Lifter oder ein EHS-Kabel installieren.
Weiteres Zubehör finden Sie unter www.plantronics.com/accessories*
 - 3 Wählen Sie die Nummer mit dem Festnetztelefon.
 - 4 Drücken Sie, um den Anruf zu beenden, auf die Gesprächstaste am Headset ☎ und legen Sie den Hörer auf.

- Anruf entgegennehmen**
- 1 Wenn Sie das Headset tragen, drücken Sie die Gesprächstaste ☎ oder
 - 2 Wenn Sie das Headset nicht tragen, setzen Sie sich das Headset auf; der Anruf wird automatisch entgegengenommen.
 - 3 Nehmen Sie den Hörer von der Gabel ab und ihr Anruf wird aktiviert.
*Dieser Schritt erfolgt automatisch, wenn Sie einen Telefonhörer-Lifter oder ein EHS-Kabel installieren.
Weiteres Zubehör finden Sie unter www.plantronics.com/accessories*

Ablehnen eines Anrufs Nutzen Sie die Funktion „Ablehnen eines Anrufs“ an Ihrem Festnetztelefon, wenn verfügbar.

Anruf beenden Drücken Sie die Gesprächstaste, ☎ um den aktuellen Anruf zu beenden.

- Stummschaltung eines Anrufs**
- 1 STUMMSCHALTUNG EIN: Wenn Sie während eines Gesprächs die Stummschaltungstaste drücken , hören Sie die Sprachansage „Mute on“ (Stummschaltung ein). Das Headset-Mikrofon ist dann stummgeschaltet. Die Stummschaltungserinnerung wird alle 15 Minuten abwechselnd als Sprachansage und Tonsignal wiederholt.
 - 2 STUMMSCHALTUNG AUS: Wenn Sie während eines stummgeschalteten Gesprächs die Stummschaltungstaste drücken , hören Sie die Sprachansage „mute off“ (Stummschaltung aus). Damit ist die Stummschaltung des Headset-Mikrofons aufgehoben.

- Annehmen eines zweiten eingehenden Anrufs**
- 1 ZWEITER ANRUF AUF EINEM ANDEREN TELEFON: Drücken Sie die Gesprächstaste ☎ zum Beenden des ersten Anrufs und drücken Sie dann die Gesprächstaste ☎ noch einmal zum Annehmen des zweiten Anrufs.
 - 2 AUF DEM FESTNETZTELEFON, ZWEITER ANRUF ÜBER FESTNETZTELEFON: Drücken Sie die Gesprächstaste ☎ zum Beenden des ersten Anrufs und drücken Sie dann, wenn diese Funktion von Ihrem Telefon unterstützt wird, die Gesprächstaste ☎ noch einmal zum Annehmen des zweiten Anrufs.
Hinweis: Ihr Festnetztelefon kann auch über Funktionen zur Anrufverwaltung verfügen, die sich besser für spezifische Anforderungen an die Verwaltung weiterer eingehender Anrufe eignen.

Anrufsteuerung – Mobiltelefon

- Anrufen**
- 1 Drücken Sie die Gesprächstaste, während Sie das Headset tragen ☎.
 - 2 Wählen Sie mithilfe des Mobiltelefons die Nummer.
 - 3 Beenden Sie das Gespräch durch Drücken der Gesprächstaste ☎ am Headset oder über Ihr Mobiltelefon.

- Anruf entgegennehmen**
- 1 Wenn Sie Ihr Headset tragen, drücken Sie die Gesprächstaste ☎ oder
 - 2 Wenn Sie Ihr Headset tragen und die Sprachansage „Incoming call, answer or ignore“ (Eingehendes Gespräch, annehmen oder ablehnen) hören, sagen Sie „Answer“ (Annehmen) oder
 - 3 Wenn Sie Ihr Headset nicht tragen, setzen Sie Ihr Headset auf; der Anruf wird automatisch entgegengenommen.

- Anruf ablehnen**
- 1 Halten Sie die Gesprächstaste ☎ 2 Sekunden lang gedrückt oder
 - 2 Sagen Sie bei Aufforderung „Ignore“ (Ignorieren) oder
 - 3 Nutzen Sie die Funktion „Ablehnen eines Anrufs“ an Ihrem Mobiltelefon, wenn verfügbar.

- Anruf beenden**
- Drücken Sie die Gesprächstaste, ☎ um den aktuellen Anruf zu beenden.

- Stummschaltung eines Anrufs**
- 1 **STUMMSCHALTUNG EIN:** Wenn Sie während eines Gesprächs die Stummschaltungstaste drücken 📞, hören Sie die Sprachansage „Mute on“ (Stummschaltung ein). Das Headset-Mikrofon ist dann stummgeschaltet. Die Stummschaltungserinnerung wird alle 15 Minuten abwechselnd als Sprachansage und Tonsignal wiederholt.
 - 2 **STUMMSCHALTUNG AUS:** Wenn Sie während eines stummgeschalteten Gesprächs die Stummschaltungstaste drücken 📞, hören Sie die Sprachansage „mute off“ (Stummschaltung aus). Damit ist die Stummschaltung des Headset-Mikrofons aufgehoben.

- Annehmen eines zweiten eingehenden Anrufs**
- 1 **ZWEITER ANRUF AUF EINEM ANDEREN TELEFON:** Drücken Sie die Gesprächstaste ☎ zum Beenden des ersten Anrufs und drücken Sie dann die Gesprächstaste ☎ noch einmal zum Annehmen des zweiten Anrufs.
 - 2 **BEI ANRUF AUF DEM MOBILTELEFON UND ZWEITEM ANRUF AUF DEM MOBILTELEFON:** Drücken Sie die Gesprächstaste ☎ einmal zum Beenden des aktiven Anrufs und sagen Sie dann „answer“ (Annehmen), wenn Sie aufgefordert werden, den zweiten Anruf anzunehmen.
HINWEIS Ihr Mobiltelefon kann auch über Funktionen zur Anrufverwaltung verfügen.

Anpassen des Headsets

Ihr Headset versteht und spricht Deutsch. Spracheinstellungen können Sie online ändern.

Das MyHeadset™ Updater-Tool ermöglicht Folgendes:

- Firmware-Updates empfangen
- Ändern der Sprache für Sprachansagen und -befehle (Deutsch, Englisch [UK], Französisch und Spanisch. Sprachansagen sind auch in Kantonesisch und Mandarin verfügbar.)
- Die regionale Telefonnummer für den Vocalyst-Dienst ändern
- Sprachbefehle ein-/ausschalten
- Smart Sensors™ ein-/ausschalten
- Audio-Streaming in hoher Klangqualität (A2DP) ein-/ausschalten
- Sprachansage „Stummschaltung aus“ ein-/ausschalten

Funktionen

Audiowiedergabe über A2DP

Mit Ihrem Voyager Legend-Headset können Sie Mediendateien (Musik, Podcasts, Navigation usw.) über jedes Mobilgerät mit A2DP (Advanced Audio Distribution Profile for Bluetooth)-Unterstützung wiedergeben.

Übertragungsbereich

Ihr Voyager Legend Bluetooth-Headset verfügt über eine Reichweite von 10 Metern. Sie werden durch Sprachansagen benachrichtigt, wenn die Verbindung mit Ihrer Basisstation oder Ihrem Mobiltelefon verlorengeht.

Gleichzeitige Anrufabwicklung (PC und Mobiltelefon)

Sie können einen Anruf über eine Computer-Softphone-Anwendung tätigen und einen Anruf über das Mobiltelefon erhalten. Den Klingelton des Mobiltelefons hören Sie im Headset. Durch Drücken der Gesprächstaste auf dem Headset wird der Anruf am Computer-Softphone beendet. Wenn Sie erneut die Gesprächstaste drücken, nehmen Sie den Anruf über das Mobiltelefon entgegen.

HINWEIS Wenn Sie den Anruf auf dem Mobiltelefon entgegennehmen, wird der Ton auf dieses Gerät umgestellt. Der Anruf über das PC-Softphone bleibt im Headset weiterhin aktiv.

Sie können das Mobiltelefon verwenden und einen Anruf über das Computer-Softphone empfangen. Der Klingelton für den Anruf über das Computer-Softphone ist während des Gesprächs über das Headset zu hören.

Durch Drücken der Gesprächstaste am Headset wird der Anruf über das Mobiltelefon beendet. Durch Drücken der Gesprächstaste wird der Anruf über das Computer-Softphone entgegengenommen.

Wenn Sie gleichzeitig Anrufe über das Computer-Softphone und über das Mobiltelefon erhalten, wird nach Drücken der Gesprächstaste der Anruf entgegengenommen, der zuerst einging.

Sprachansagen

Die Sprache Ihres Headsets ist auf Englisch eingestellt.

Liste der Sprachansagen

- „Akkustand niedrig/mittel/gut“
- „Verbindung gewechselt“
- „Headset angeschlossen“
- „Nicht verbunden“
- „Stummschaltung ein/aus“
- „Paarung“
- „Paaren erfolgreich“
- „Ein-/Ausschalten“
- „Headset aufladen“
- „Wahlwiederholung“

Sprachbefehle

Drücken Sie die Sprachbefehltaste , warten Sie bis zur Aufforderung und formulieren Sie dann einen Sprachbefehl. Durch den Befehl „What can I say?“ (Was kann ich sagen?) wird Ihnen beispielsweise die gesamte Liste an verfügbaren Sprachbefehlen genannt. Wenn Sie die für Sprachansagen verwendete Sprache ändern möchten, laden Sie unter das MyHeadset™ Updater-Tool herunter. Zur Auswahl stehen Deutsch, Englisch (US und UK), Französisch, Italienisch, Japanisch, Koreanisch, Mandarin, Russisch, Spanisch und Schwedisch. Sprachbefehle für Kantonesisch, Dänisch und Norwegisch müssen in Englisch gesprochen werden.

Liste der Sprachbefehle

- „Habe ich eine Verbindung?“
- „Antworten“
- „Anrufinformationen“
- „Vocalyst anrufen“
- „Abbrechen“
- „Akku überprüfen“
- „Ignorieren“
- „Paarungsmodus“
- „Wahlwiederholung“
- „Was kann ich sagen?“

HINWEIS Zum Aktivieren der Sprachwahl auf Ihrem Telefon halten Sie die Gesprächstaste  2 Sekunden lang gedrückt. Die Sprachwahlfunktion ist kein Sprachbefehl für das Headset und funktioniert nur mit Telefonen, die diese Funktion unterstützen.

Disable the answer/ignore voice commands

To disable the “answer/ignore” voice commands:

- 1 Switch on the headset.
- 2 Press and hold the Voice button until you hear a double tone.
- 3 Repeat to reactivate the voice answer commands.

Fehlerbehebung

Headset-	<hr/> <p>Die Sprechzeit ist auch nach vollständiger Aufladung des Akkus deutlich kürzer.</p> <hr/>	<p>Die Akkus unterliegen dem Memory-Effekt. Setzen Sie sich mit uns in Verbindung unter www.plantronics.com/support.</p> <hr/>
Festnetztelefon	<p>Ich kann kein Freizeichen im Headset hören.</p>	<p>Vergewissern Sie sich, dass das Headset aufgeladen ist.</p> <p>Vergewissern Sie sich, dass das Headset an der Basisstation angemeldet ist. Siehe Anmelde Taste.</p> <p>Drücken Sie die Gesprächstaste an Ihrem Headset.</p> <p>Vergewissern Sie sich bei Nutzung eines Telefonhörer-Lifters, dass dieser den Telefonhörer hoch genug anhebt, um die Hörergabel betätigen zu können. Stellen Sie ihn ggf. höher ein.</p> <p>Passen Sie den Konfigurationsschalter an der Basisstation so lange an, bis ein Freizeichen zu hören ist. Betätigen Sie die Hörergabel. Stellen Sie ihn ggf. höher ein.</p> <p>Nehmen Sie eine Feinabstimmung der Hörlautstärke am Headset vor.</p> <p>Wenn die Lautstärke immer noch zu niedrig ist, passen Sie den Lautstärkereger an der Basisstation entsprechend an.</p> <hr/>
	<p>Ich höre statische Geräusche.</p>	<p>Vergewissern Sie sich, dass der Abstand zwischen Basisstation und PC mindestens 30 cm, der zwischen Basisstation und Telefon mindestens 15 cm beträgt. Sie hören möglicherweise statische Geräusche, wenn Sie mit Ihrem Headset die Reichweite überschreiten; gehen Sie näher zur Basisstation.</p> <hr/>
	<p>Der Ton ist verzerrt.</p>	<p>Stellen Sie den Sprech- oder Hörlautstärkereger an der Basisstation niedriger ein. Bei den meisten Telefonen ist Stellung 2 optimal.</p> <p>Wenn Ihr Festnetztelefon über einen Lautstärkereger verfügt, verringern Sie die Lautstärke solange, bis die Verzerrung nicht mehr zu hören ist.</p> <p>Wenn der Klang immer noch verzerrt ist, stellen Sie die Headset-Lautstärkereger auf einen niedrigeren Wert ein. Sie können die Hörlautstärker auch mithilfe des Lautstärkeregers an der Basisstation verringern.</p> <p>Vergewissern Sie sich, dass der Abstand zwischen Basisstation und PC mindestens 30 cm, der zwischen Basisstation und Telefon mindestens 15 cm beträgt.</p> <hr/>
	<p>Ich höre über das Headset ein Echo.</p>	<p>Stellen Sie den Hör- und Sprechlautstärkereger an der Basisstation niedriger ein. Bei den meisten Telefonen ist Stellung 2 optimal.</p> <p>Wenn die Audiolautstärke in dieser Stellung zu gering ist, stellen Sie die Headset-Lautstärkereger auf einen höheren Wert ein.</p> <p>Wenn Ihre Sprechlautstärke in dieser Stellung für Ihren Gesprächspartner zu niedrig ist, bringen Sie das Headset so an, dass das Mikrofon einen Finger breit von Ihrem Mund entfernt ist.</p> <p>Stellen Sie den Konfigurationsschalter ein. Die am häufigsten verwendete Position ist „A“.</p> <hr/>

Meine Gesprächspartner hören im Hintergrund Geräusche.

Vergrößern Sie den Abstand zwischen Basisstation und Telefon. Falls das Netzteil der Basisstation über eine Mehrfachsteckdose angeschlossen ist, stecken Sie es direkt in die Steckdose an der Wand.

Der Telefonhörer-Lifter wurde installiert , der Hörer wird aber nicht abgehoben.

Stellen Sie sicher, dass das Kabel des Telefonhörer-Lifters fest mit der entsprechenden Buchse an der Basisstation verbunden ist.



C+HC Computer + Headset Company GmbH
Die Headset Spezialisten
Borsteler Chaussee 49 | 22453 Hamburg | Tel.: (040) 500 580 20
www.comhead.de

BENÖTIGEN SIE WEITERE HILFE?

www.plantronics.com/support

Plantronics Inc.

345 Encinal Street
Santa Cruz, CA 95060
United States

Plantronics BV

South Point Building C
Scorpius 140
2132 LR Hoofddorp

© 2013 © 2013 Plantronics, Inc. Alle Rechte vorbehalten. Plantronics und Voyager Legend sind Marken oder eingetragene Marken von Plantronics, Inc. Die Wortmarke Bluetooth® und die Bluetooth®-Logos sind Eigentum von Bluetooth SIG, Inc. und jede Verwendung dieser Marken durch Plantronics, Inc. findet unter Lizenz statt. Alle anderen Markennamen sind Eigentum ihrer jeweiligen Besitzer.

Patente: US 8.208.673; D617,316; D681,003; 681.014; D681,002; D662,089; BR 3020120011493; CN ZL201230489876.9; ZL201230059196.3; EM 002109637-0001; 002109637-0002; 002109637-0003; 001315261-0001; IN 243252; TW D151481; Patente angemeldet
201137-04 (09.13)